

ORIGINAL  
ACCESSORIES



Component / Componente:

## Car Alarm System

### Allarme Auto

Type of vehicle / Nome del veicolo:

**Compass**

Code number / Numero di disegno:

**50928731**

Version / Versione:

**ALL**

Timing / Tempo di installazione:

**2 h**



**(IT)** Istruzioni di montaggio

**(GB)** Fitting instructions

**(ES)** Instrucciones de montaje

**(PT)** Instruções de montagem

**(GR)** Οδηγίες Τοπθέτησης

**(FR)** Instructions de montage

**(DE)** Montageanleitung

**(HU)** Beszerelési útmutató

**(SK)** Montážne pokyny

**(PL)** Instrukcja montażu

**(CS)** Montážní pokyny

**(SR)** Uputstvo za ugradnju

**(NL)** Inbouwhandleiding

**(DA)** Monteringsvejledning

**(FI)** Asennusohjeet

**(NO)** Monteringsveiledning











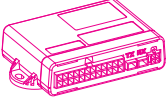
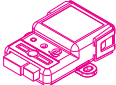

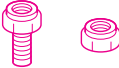

**(SV)** Monteringsanvisning

**(RU)** Инструкция по установке

**(AR)** تعليمات بليق المثبت المهينة

# Jeep

**COMPOSIZIONE KIT - KIT COMPOSITION - COMPOSICION KIT - COMPOSITION KIT -  
 ΣΥΝΘΕΣΗ ΚΙΤ - COMPOSITION DU KIT - BESTANDTEILE DES KIT - A KIT  
 ÖSSZETÉTELE - SŮČÁSTI SÚPRAVY - SKŁAD ZESTAWU - SOUČÁSTI SOUPRAVY  
 SASTAV KOMPLETA - SAMENSTELLING KIT - SAMMENSÆTNING KIT - SARJAN OSAT  
 KOMPONENTER I KIT - SATSENS SAMMANSÄTTNING - СОСТАВ НАБОРА - نظم مكونات**

<b>A</b>  x 1	<b>B</b>  x 1	<b>C1</b>  x 1
<b>C2</b>  x 1	<b>D</b>  x 1	<b>E</b>  x 1
<b>F</b>  x 1	<b>G</b>  x 1    x 1    x 1	<b>H</b>  x 1
<b>K</b>  x 1	<b>L</b>  x 1	<b>M</b>  x 1    x 1
<b>N</b>  x 2	<b>O</b>  x 2	<b>P</b>  x 8
<b>R</b>  x 15    x 6	<b>Z</b>  x 2    x 2	



	<b>CENTRALE D'ALARME</b>	ALARM UNIT	CENTRAL DE ALARMAS	UNIDADE DE ALARME	ΜΟΝΑΔΑ ΣΥΝΑΓΕΡΜΟΥ	CENTRALE D'ALARME	ALARMLANLAGE
<b>A</b>	RIASZTÓ KÖZPONT	ALARMOVÁ JEDNOTKA	CENTRALA ALARMOWA	ALARMOVÁ JEDNOTKA	ΚΟΝΤΡΟΛΗΝΑ ΖΑ ΑΛΑΡΜ	ALARMCENTRALE	ALARMCENTRAL
	HÄLYTYS-YKSIKKO	ALARM ENHET	LARM-CENTRAL	БЛОК СИГНАЛИЗАЦИИ	وحدة التحكم بالإنذار		
<b>B</b>	<b>MODULO RADIO PER SIRENA WFR</b>	WFR SIREN RADIO MODULE	MÓDULO DE RADIO DE SIRENA WFR	MÓDULO DE RADIO PARA SIRENE WFR	ΡΑΔΙΟ ΕΝΟΤΗΤΑ ΤΙΑ ΣΕΙΡΗΝΑ WFR	MODULE DE RADIO POUR SIREN WFR	FUNKMODUL FÜR SIRENE WFR
	RÁDIOMODUL SZIRENA WFR	RÁDIOVÝ MODUL K SIREN WFR	MODUL RADIOWY DLA SYGNALIZATOR WFR	RÁDIOVÝ MODUL K SIREN WFR	RADIO MODUL ZA SIRENU WFR	RADIOMODULE VOOR SIRENE WFR	RADIOMODUL TIL WFR-SIRENE
	RADIO-MODUULI WFR-SIRENILLE	RADIOMODUL FOR SIRENE WFR	RADIOMODUL FOR WFR-SIREN	РАДИОМОДУЛЬ ДЛЯ СИРЕНЫ WFR	نموذج راديو المحفزة الإنذار WFR		
<b>C1</b>	<b>CAPSULA ULTRASUONI RX</b>	RX ULTRASONIC CAPSULE	CAPSULA ULTRASONIDOS RX	CÁPSULA ULTRA-SONS RX	ΑΙΣΘΗΤΗΡΑΣ ΥΠΕΡΗΧΩΝ RX	CAPSULE ULTRASONS RX	ULTRASCHALLKAPSEL RX
	RX ULTRA-HANGOS KAPSZULA	ULTRAZVUKOVÝ SNÍMAC RX	WKLADKA ULTRADZWIĘKOWA RX	ULTRAZVUKOVÝ SNÍMAC RX	KAPSULA ULTRAZVUČNA RX	CAPSULE ULTRASONEX RX	ULTRALYDSKAPSEL RX
	RX ULTRAÄÄNI-KAPSELI	ULTRASONISK KAPSEL RX	ULTRALJUDSKAPSEL RX	КАПСУЛА УЛЬТРАЗВУКОВОГО ДАТЧИКА RX	كيسولة الموجات فوق الصوتية RX		
<b>C2</b>	<b>CAPSULA ULTRASUONI TX</b>	TX ULTRASONIC CAPSULE	CAPSULA ULTRASONIDOS TX	CÁPSULA ULTRA-SONS TX	ΑΙΣΘΗΤΗΡΑΣ ΥΠΕΡΗΧΩΝ TX	CAPSULE ULTRASONS TX	ULTRASCHALLKAPSEL TX
	TX ULTRA-HANGOS KAPSZULA	ULTRAZVUKOVÝ SNÍMAC TX	WKLADKA ULTRADZWIĘKOWA TX	ULTRAZVUKOVÝ SNÍMAC TX	KAPSULA ULTRAZVUČNA TX	CAPSULE ULTRASONEX TX	ULTRALYDSKAPSEL TX
	TX ULTRAÄÄNI-KAPSELI	ULTRASONISK KAPSEL TX	ULTRALJUDSKAPSEL TX	КАПСУЛА УЛЬТРАЗВУКОВОГО ДАТЧИКА TX	كيسولة الموجات فوق الصوتية TX		
<b>D</b>	<b>LED</b>						
<b>E</b>	<b>SIRENA WFR</b>	SIREN WFR	SIRENA WFR	SIRENE WFR	ΣΕΙΡΗΝΑ WFR	SIRÉNE WFR	SIRENE WFR
	WFR SZIRENA	SIRENA WFR	SYRENA WFR	SIRENA WFR	SIRENA WFR	SIRENE WFR	WFR-SIRENE
	SIREENI WFR	SIRENE WFR	WFR-SIREN	СИРЕНА WFR	صفارة الإنذار WFR		
<b>F</b>	<b>STAFFA DEDICATA PER FISSAGGIO SIRENA WFR</b>	DEDICATED BRACKET TO FIX SIREN WFR	ABRAZADERA PARA FIJACION CENTRAL SIRENA WFR	ESTRIBO INDICADO PARA A FIXAÇÃO DA SIRENE WFR	ΣΤΗΡΙΓΜΑ ΣΤΕΡΕΩΣΗΣ ΣΕΙΡΗΝΑΣ	ÉTRIER SPÉCIAL POUR LE FIXAGE DE LA SIRENE WFR	BÜGEL ZUR BEFESTIGUNG DER SIRENE WFR
	WFR SZIRENA ROZČÍSEHEZ KENGVEL	SVORA URČENÁ PRE UPEVNEŇENIE SIRENY WFR	WSPOBNIK DO UMOCOWANIA SYRENY WFR	SVORA URČENÁ PRO UPEVŇENÍ SIRENY WFR	DRŽAČ NAMENJEN ZA PRICVRŠČAVANJE SIRENE WFR	BEUGEL BESTEMD VOOR BEVESTIGING SIRENE WFR	BOJLE TIL FASTGØRELSE AF WFR-SIRENE
	WFR SIREENIN KIINNITTÄMISEEN TARKOITETTU PIDIKE	BRACKET FOR FESTING AV SIRENE WFR	FÄSTE FOR FASTSÄTTNING AV WFR-SIREN	СКОБА ДЛЯ КРЕПЛЕНИЯ СИРЕНЫ WFR	حطاف مخصص لتثبيت صفارة الإنذار WFR		





<b>G</b>	<b>ACCESSORI MECCANICI PER FISSAGGIO SIRENNA SU STAFFA</b>	ACCESSORIES TO FIX SIREN TO BRACKET	ACCESORIOS MECÁNICOS PARA FIJAR SIRENA EN SU SOPORTE	ACESSÓRIOS MECÂNICOS PARA FIXAÇÃO SIRENA NO SUPORTE	ΜΗΧΑΝΙΚΑ ΑΞΕΣΟΥΑΡ ΓΙΑ ΣΤΕΡΕΩΣΗ ΣΕΙΡΗΝΑΣ ΣΕ ΣΤΗΡΙΓΜΑ	ACCESSOIRES MECANIQUES POUR LA FIXATION DE LA SIRENE SUR LE SUPPORT	MECHANISCHES ZUBEHÖR FÜR SIRENENBEFESTIGUNG AUF BÜGEL
	MECHANIKUS ALKATRÉSZEK A KENGVEL SZIRENÁHOZ TÖRTÉNYŐ RÖGZÍTÉSÉHEZ	MECHANICKÉ ČASTI NA UPEVNĚNÍ SVORY NA SIREŇU	AKCESORIA MECHANICZNE DO UMOCOWANIA WSPORNIKA NA SYRENIE	MECHANICKÉ ČASTI PRO UPEVNĚNÍ SVORY NA SIREŇU	MEHANIČKA DODATNA OPREMA ZA PRICVRŠČEVANJE SIRENE NA DRŽAC	MECHANISCHE ACCESSOIRES VOOR BEVESTIGING SIRENE OP BEUGEL	MEKANISK TILBEHØR TIL FASTGØRELSE AF WFR-SIRENE PÅ BØJLE
	MEKAANISIA LISAOISIA SIREENIN KIINNITÄMÄSEKSI PIDIKKEESEN	MEKANISK TILBEHØR FOR FESTE AV SIRENE PÅ BRACKET	MEKANISKA TILBEHØR FÖR FASTSÄTTNING AV SIREN PÅ FÄSTE	МЕХАНИЧЕСКИЕ КОМПЛЕКТУЮЩИЕ ДЛЯ КРЕПЛЕНИЯ СИРЕН НА СЮБЕ	ملحقات ميكانيكية لتثبيت صفير الأتار على الحذف		
<b>H</b>	<b>ACCESSORI MECCANICI PER FISSAGGIO STAFFA SU VETTURA</b>	MECHANICAL ACCESSORIES FOR SECURING THE BRACKET ONTO THE VEHICLE	ACCESORIOS MECÁNICOS PARA FIJACIÓN DE ESTROBO EN VEHÍCULO	ACESSÓRIOS MECÂNICOS PARA FIXAÇÃO DE SUPORTE EM NO VEÍCULO	ΜΗΧΑΝΙΚΑ ΑΞΕΣΟΥΑΡ ΓΙΑ ΣΤΕΡΕΩΣΗ ΣΤΗΡΙΓΜΑΤΟΣ ΟΧΗΜΑΤΟΣ	ACCESSOIRES MECANIQUES POUR FIXATION DE L'ÉTRIER SUR LA VOITURE	MECHANISCHES ZUBEHÖR FÜR DIE BEFESTIGUNG DER HALTERUNG AM FAHRZEUG
	MECHANIKUS ALKATRÉSZEK A KENGVEL SZIRENÁHOZ TÖRTÉNYŐ RÖGZÍTÉSÉHEZ	MECHANICKÉ ČASTI NA UPEVNĚNÍ SVORY NA SIREŇU	AKCESORIA MECHANICZNE DO UMOCOWANIA WSPORNIKA NA SYRENIE	MECHANICKÉ ČASTI PRO UPEVNĚNÍ SVORY NA SIREŇU	MEHANIČKA DODATNA OPREMA ZA PRICVRŠČEVANJE DRŽACA NA VOZILU	MECHANISCHE ACCESSOIRES VOOR BEVESTIGING BEUGEL OP VOERTUIG	MEKANISK TILBEHØR TIL FASTGØRELSE AF BØJLE PÅ KØRETØJET
	MEKAANISIA LISAOISIA PIDIKKEEN KIINNITÄMÄSEKSI AJONEUVON	MEKANISK TILBEHØR FOR FESTE AV BRACKET PÅ KJØRETØY	MEKANISKA TILBEHØR FÖR FASTSÄTTNING AV FÄSTE PÅ FORDON	МЕХАНИЧЕСКИЕ КОМПЛЕКТУЮЩИЕ ДЛЯ КРЕПЛЕНИЯ СЮБЫ К АВТОМОБИЛЮ	ملحقات ميكانيكية لتثبيت صفير السيارة		
<b>K</b>	<b>CABLAGGIO</b>	WIRING	CABLEADO	CABLAGEM	ΚΑΛΩΔΙΟΣΗ	CÂBLAGE	MITGELIEFERTE VERKABELUNG
	KÁBELEZÉS	KABELÁZ	PRZEWODY	KABELÁZ	KABLOVSKO POVEZIVANJE	BEKABELING	KABLING
	KAAPELIT	LEDNINGER	KABELDRAGNING	КАБЕЛЬНАЯ ПРОВОДКА	شبكة اسلاك زر عطاء المحرك		
<b>L</b>	<b>CABLAGGIO WFR</b>	WIRING WFR	CABLEADO WFR	CABLAGEM WFR	ΚΑΛΩΔΙΟΣΗ WFR	CÂBLAGE WFR	VERKABELUNG WFR
	WFR KÁBELEZÉSE	KABELÁZ WFR	PRZEWODY WFR	KABELÁZ WFR	KABLOVSKO POVEZIVANJE WFR	BEKABELING WFR	KABLING WFR
	KAAPELIT WFR	LEDNINGER WFR	WFR-KABELDRAGNING	КАБЕЛЬНАЯ ПРОВОДКА WFR	شبكة اسلاك WFR		
<b>M</b>	<b>ACCESSORI PER FISSAGGIO MODULI</b>	ACCESSORIES TO FIX MODULES	ACCESORIOS PARA FIJAR MODULO	ACESSÓRIOS PARA FIXAÇÃO MODULO	ΑΞΕΣΟΥΑΡ ΓΙΑ ΣΤΕΡΕΩΣΗ ΜΟΝΑΔΩΝ	ACCESSOIRES POUR LA FIXATION DES MODULES	ZUBEHÖR FÜR MODULBEFESTIGUNG
	MODULRÖGZÍTŐ TARTÓZEKOK	PRÍSLUŠENSTVO NA UPEVNĚNÍ MODULOV	AKCESORIA DO UMOCOWANIA MODULOW	PRÍSLUŠENSTVÍ PRO UPEVNĚNÍ MODULU	DODATNA OPREMA ZA PRICVRŠČEVANJE MODULA	ACCESSOIRES VOOR BEVESTIGING MODULES	TILBEHØR TIL FASTGØRELSE AF MODULER
	LISOSAT MODULIJEN KIINNITÄMÄSEEN	TILBEHØR FOR FESTE AV MODULER	TILLBEHØR FÖR FASTSÄTTNING AV MODULER	КОМПЛЕКТУЮЩИЕ ДЛЯ КРЕПЛЕНИЯ МОДУЛЕЙ	ملحقات لتثبيت صمام		





<b>N</b>	<b>VETROFANIE</b>	WINDOW STICKERS	ADHESIVO	DECALCOMANIAS	ΑΥΤΟΚΟΛΛΗΤΑ ΓΙΑ ΤΖΑΜΙ	VITRAUPHANIES	GLASAUFLKLEBER
	MATRICA	NÁLEPKY NA SKLO	NAKLEJKA NA SZYBĘ	NÁLEPKY NA SKLO	PRESLIKÁČI	STICKERS	VINDUESMÆRKAT
	TARRAT	GLASSULSTREMERKER	GLASDEKALER	НАКЛЕЙКИ НА СТЕКЛО	طبقات لاصقة للإزاح		
<b>O</b>	<b>OCCHIELLO DI MASSA PER SIRENA WFR</b>	EARTH GROMMET FOR WFR SIREN	ANILLO DE MASA PARA SIRENA WFR	OLHAL DE MASSA PARA SIRENA WFR	ΔΑΚΤΥΛΙΟΣ ΓΕΙΩΣΗΣ ΓΙΑ ΣΙΡΕΝΗΝΑ WFR	SUPPORT SPECIAL POUR LA FIXATION DE LA SIRENE WFR	MASSEANSCHLUSS FÜR SIRENE WFR
	WFR SZIRENA FOLDKARAKÖRRE	PODKLADOVY KRUŽEK PRE SIRENU WFR	OBWÓD MASY SYRENY WFR	PODKLADOVÝ KRUŽEK PRO SIRENU WFR	ÓČICA UZEMLENJA ZA SIRENU WFR	OOG VOOR MASSA VOOR SIRENE WFR	JORDFORBINDELSE TIL WFR-SIRENE
	MAADOTUS-TIIVISTE WFR SIRENILLE	JORDKONTIIVISTE FOR SIRENE WFR	ÖLJETT FÖR JORDLEDNING FÖR WFR-SIRÉN	КОЛЬЦЕВАЯ КЛЕММА ПРОВОДА ЗАЗЕМЛЕНИЯ ДЛЯ СИРЕНЫ WFR	قواب موصولة مع صفارات الإنذار WFR		
<b>P</b>	<b>RUBACORRENTE</b>	SUPPLIED SHUNT TERMINAL	BORNE DE DERIVACION EN DOTACION	LADRÃO EM DOTAÇÃO	ΕΑΡΤΗΜΑ ΑΝΥΨΗΣ ΡΕΥΜΑΤΟΣ ΠΑΡΕΧΟΜΕΝΟ ΜΕ ΤΟΝ ΕΞΟΡΤΙΣΜΟ	EPISSURE FOURNIE	STROMABNEHMERSERIENMASSIG
	CSATLAKOZTASSA A GYORSZATLAKOZTATOVAL	DOPLNTE KONEKTOROM PRO RYCHLE ZVIAZANIE	KOMPLET Z SZYBKOZŁĄCZEM ZACISKOWYM	DOPLNTE KONEKTOROM PRO RYCHLE SPOJENIE	KONEKTOR	STROOMAANSLUITING	KABELKLEMME
	VIRRANJAKAJA	STRÖMÄVTA-KÄR	KABELKLÄMMA	КАБЕЛЬНЫЙ ЗАЖИМ	مشبك توصيل أسلاك القابل		
<b>Q</b>	<b>COLLEGARE TRA LORO LE ESTREMITÀ DEI CAVI INDICATI</b>	CONNECT TOGETHER THE ENDS OF THE LEADS SHOWN	CONNECTEN ENTRE SI LOS EXTREMOS DE LOS CABLES INDICADOS	LIGUE ENTRE ELES A EXTREMIDADES DOS CABOS INDICADOS	ΣΥΝΔΕΣΤΕ ΜΕΤΑΞΥ ΤΟΥΣ ΤΑ ΑΜΦΙ ΤΩΝ ΚΑΘΩΣ ΕΝΤΟΥΤΟΙΣ ΥΠΟΔΕΙΧΝΟΝΤΑΙ	RACCORDER ENTRE ELLES LES EXTRÉMITÉS DES FILS INDIQUÉS	DIE ENDEN DER GEZEIGTEN KABEL MITEINANDER VERBINDEN
	KÖSSÉ ÖSSZE AZ ÖSSZETARTÓZÓKÁRÉLOLT HUZALVEGÉKET	PREPOJTE KONCE OZNAČENÝCH KÁBLOV	POŁĄCZYĆ KONCE OZNAČONYCH PRZEWODÓW	PROPOJTE KONCE OZNAČENÝCH KÁBLO	POVEZATI MEĐUSOBNO EKSTREMITE TE NAVEDENIH KÁBLOVA	DE UITEINDEN VAN DE AANGEGEVEN KABELS ONDERLING VERBINDEN	FORBIND ENDERNE PÅ DE ANGIVNE KABLER
	LIITÄ YHTEN OSOITETTUIJEN KAPELEIDEN PÄÄT	KOBLE SAMMEN ENDENE AV DE ANGITTE KABLENE I	KOPPLA SAMMAN ÄNDARNA PÅ DE ANGIVNA KABLARNA	ПОДСОДИНИТЬ МЕЖДУ СОБОЙ КОНЦЫ УКАЗАННЫХ ПРОВОДОВ	قم بترصيل الأطراف للكابلات الموضحة مع بعضها البعض		
<b>R</b>	<b>ACCESSORI PER FISSAGGIO E PROTEZIONE CABLAGGIO</b>	ACCESSORIES FOR SECURING AND PROTECTING THE WIRING	ACCESORIOS DE FIJACION Y PROTECCION DEL CABLEADO	ACCESÓRIOS PARA FIXAÇÃO E PROTEÇÃO DA CABLAGEM	ΕΑΡΤΗΜΑΤΑ ΓΙΑ ΣΤΕΡΕΩΣΗ ΚΑΙ ΠΡΟΤΕΑΣΙΑ ΚΑΛΩΔΙΩΣΗΣ	ACCESSOIRES POUR LA FIXATION ET LA PROTECTION DU CABLAGE	ZUBEHÖRTEILE FÜR DIE BEFESTIGUNG UND DEN SCHUTZ VON VERKABELUNGEN
	KÁBELRÖGZÍTŐ ÉS-VEDŐ KÉSZLETOK	PRÍSLUŠENSTVO NA UPEVNENÍ A OCHRANU ELEKTŘICKÉHO VEDENÍ	ACCESORIA DO MOCOWANIA I OCHRONY OKABLOWANIA	PRÍSLUŠENSTVI NA UPEVNENÍ A OCHRANU ELEKTŘICKÉHO VEDENÍ	DODÁČI ZA FIKSIRANJE I ZAŠTITU KÁBLOVA	ACCESSOIRES VOOR DE BEVESTIGING EN BESCHERMING VAN DE BEKABELING	TILBØHØR TIL FASTGØRELSE OG BESKYTTELSE AF LEDNINGER
	KINNITYSTARVIKKEET JA JOHTOJEN SUOJAMINEN	TILBØHØR TIL FESTING OG BESKYTTELSE AV LEDNINGER	TILBØHØR FOR UPPFÄSTNING OCH SÄKYD AV KABELSTAM	ДОПОЛНИТЕЛЬНЫЕ ПРИНАДЛЕЖНОСТИ ДЛЯ УПЕВНЕНИЯ И ЗАЩИТЫ КАБЕЛЬНОЙ ПРОВОДКИ	ملحقات لتثبيت وحماية الأسلاك		





<b>Z</b>	<b>ACCESSORI PER FISSAGGIO CAPSULA ULTRASONI</b>	ACCESSORIES TO FIX ULTRASONIC CAPSULE	ACCESORIOS PARA FIJAR CAPSULA ULTRASONIDOS	ACESSÓRIOS PARA FIXAÇÃO CAPSULA ULTRA-SONS	ΑΕΙΣΩΡΑΡ ΓΙΑ ΣΤΕΡΕΩΣΗ ΑΙΘΗΗΤΗΡΑΕ ΥΠΕΡΗΧΩΝ	ACCESSOIRES POUR LA FIXATION DES CAPSULES ULTRASONS	ZUBEHÖR FÜR MODULBEFESTIGUNG
	ULTRAHANGOS KAPSZULA TARTÓZEKOK	PRÍSLUŠENSTVO NA UPEVNEENIE ULTRAZVUKOVÝ SNÍMAC	AKCESORIA DO UMOCOWANIA WKŁADKA ULTRADZWIĘKOWA	PRÍSLUŠENSTVÍ PRO UPEVNĚNÍ ULTRAZVUKOVÝ SNÍMAC	DODATNA OPREMA ZA PRICVRŠĆWANJE ULTRAZVUČNEH KAPSULE	ACCESSOIRES VOOR BEVESTIGING CAPSULE ULTRASOON	TILBEHÖR TIL FASTGØRELSE AF ULTRALYDSKAPSEL
	LISÁSÓAT ULTRÁÁRÁNI-KAPSZULA KIINNITÄMISEEN	TILBEHÖR FOR FESTE AV ULTRASONISK KAPSEL	TILBEHÖR FÖR FASTSÄTTNING ULTRALJUDS-KAPSEL	КОМПЛЕКТУЮЩИЕ ДЛЯ КРЕПЛЕНИЯ КАПСУЛЫ УЛЬТРАЗВУКОВОГО ДАТЧИКА	ملحقات تثبيت كسولة الموجات فوق الصوتية		

<b>J</b>	<b>PULSANTE COFANO</b>	BONNET PUSH-BUTTON	PULSADOR CAPO	BOTÃO DO CAPOT	ΚΟΥΜΠΙ ΚΑΠΟ	BOUTON CAPOT	TASTER MOTORHAUBE
	MO-TORHÁZNYÍTÓ NYOMÓGOMB	TLAČIDLO KAPOTY	PRZYCISK MASKI	TŁAČÍTKO KAPOTY	DUGME HAUBE	DRUKKNOP MOTORKAP	TAST MOTORHELM
	KONPELLIN PAINIKE	PANSER KNAPP	MOTORHUUS-KNAPP	ΚHOΠΚΑ ΚΑΠΟΤΑ	زر غطاء المحرك		

**S** **BODY COMPUTER**

<b>U</b>	<b>CENTRALINA PORTAFUSIBILI VANO MOTORE</b>	FUSE CONTROL UNIT UNDER BONNET	CENTRAL PORTA-FUSIBLES COMPART. MOTOR	CENTRAL PORTA-FUSÍVEIS VÃO DO MOTOR	ΚΕΝΤΡΙΚΗ ΜΟΝΑΔΑ ΕΣΑΡΤΗΜΑΤΩΣ ΠΟΥ ΦΕΡΕΙ ΤΙΣ ΤΡΙΤΕΣ ΑΣΦΑΛΕΙΣ ΧΩΡΙΟΥ ΜΟΤΕΡ	ECROU DE FIXATION SUPPORT ORIGINAL SUR LA VOITURE	SICHERUNGSBOX MOTORRAUM
	MOTORÉRI BIZTOSÍTÉKTÁBLA	POJISTKA V PRIESTORE MOTORA	SKRZYŃKA BEZPIECZNIKOW W KOMORZE SILNIKA	POJISTKA V PROSTORU MOTORU	JEDINICA NOSAČ OSIGURUČA PROSTORA ZA MOTOR	CENTRALE ZEKERINGENHOUDER MOTORRUIMTE	SIKRINGSKASSE MOTORRUM
	SULAKERI-MÄ-YKSIKKÖ MOOTTORI-TILASSA	SIKRINGSBOKS MOTORROM	SÄKRINGS-BOX MOTORUTRYMME	БЛОК ПОДКАБКИ ПРЕДОХРАНИТЕЛЕЙ В МОТОРНОМ ОТДЕЛЕ	وحدة حاملة لفوزات مقصورة المحرك		

<b>V</b>	<b>PUNTO ORIGINALE DI FISSAGGIO STAFFA SU VETTURA</b>	ORIGINAL BRACKET FIXING POINT OF VEHICLE	PUNTO ORIGINAL DE FIJACION SOPORTE VEHICULO	PONTO ORIGINAL DE FIXAÇÃO DO SOPORTE DO VEICULO	ΑΡΧΙΚΟ ΣΗΜΕΙΟ ΣΤΕΡΕΩΣΗΣ ΣΤΗΡΙΓΜΑΤΩΣ ΟΧΗΜΑΤΩΣ	PUNTO ORIGINALE DI FISSAGGIO STAFFA SU VETTURA	PUNTO ORIGINALE DI FISSAGGIO STAFFA SU VETTURA
	GÉPKOCSI KENGYEL EREDETI ROZÁRTPONT	PŮVODNÝ HOD UCHYTENIA SVORY NA VOZIDLE	PUNKT ORYGINALNY UMOCOWANIA WSPORNIKA POJAZDU	PŮVODNÍ BOD ŮCHYTU SVORY NA VOZIDLE	ORIGINALNA TAČKA ZA PRICVRŠĆWANJE DRŽAČA NA VOZILU	OORSPRONKELIJK PUNT VOOR BEVESTIGING BEUGEL OP VOERTUIG	OPRINDELIJGT FASTGØRELSESPUNKT AF BØJLE PÅ KØRETØJET
	AJONEUVON ALKUPERÄINEN PIDIKKEEN KIINNITYSKOHTA	OPPRINNELIG PUNKT FOR FESTE AV BRAKETT PÅ KJØRETØY	URSPRUNGSPUNKT FOR FASTSÄTTNING AV FASTE PÅ FORDON	ЗАВОДСКОЕ МЕСТО КРЕПЛЕНИЯ СЮБЫ К АВТОМОБИЛЮ	النقطة الأصلية للتثبيت الحطاط على السيارة		





<b>2</b>	<b>ROSSO</b>	RED	ROJO	VERMELHO	KOKKINO	ROUGE	ROT
	PIROS	ČERVENÝ	CZERWONY	ČERVENÝ	CRVENA	ROOD	RØD
	PUNAINEN	RØD	RÖD	КРАЧЫЙ	أحمر		
<b>3</b>	<b>NERO</b>	BLACK	NEGRO	PRETO	ΜΑΥΡΟ	NOIR	SCHWARZ
	FEKETE	ČERNÝ	CZARNY	ČERNÝ	CRNA	ZWART	SORT
	MUSTA	SORT	SVART	ЧЕРНЫЙ	أسود		
<b>14</b>	<b>AZZURRO</b>	LIGHT BLUE	AZUL CELESTE	AZUL	ΓΑΑΖΙΟ	BLEU CIEL	HELLBAU
	VILÄGOSKÉK	BLEDOMO- DRÁ	NIEBIESKI	BLEDU' MODRÁ	SVETLOPLAVA	LICHTBLAUW	LYSEBLÁ
	VAALEANSI- NINEN	LYSEBLÁ	LJUSBLÁ	ГОЛУБОЙ	أزرق سماوي		
<b>15</b>	<b>AZZURRO/ VERDE</b>	LIGHT BLUE/ GREEN	AZUL CELESTE/ VERDE	AZUL/ VERDE	ΓΑΑΖΙΟ/ ΠΡΑΣΙΝΟ	BLEU CIEL/ VERT	HELLBAU/ GRÜN
	VILÄGOSKÉK/ ZÖLD	BLEDOMO- DRÁ/ ZELENÝ	NIEBIESKI/ ZIELONY	BLEDU' MODRÁ/ ZELENÝ	SVETLOPLAVA/ ZELENA	LICHTBLAUW/ GROEN	LYSEBLÁ/ GRÖN
	VAALEANSI- NEN/ VIHREÄ	LYSEBLÁ/ GRÖNN	LJUSBLÁ/ GRÖN	ГОЛУБОЙ/ ЗЕЛЕНЬКИЙ	أزرق سماوي أخضر		
<b>17</b>	<b>VIOLA</b>	PURPLE	VIOLETA	VIOLETA	ΜΩΒ	VIOLET	VIOLETT
	LILA	PURPU- ROVÝ	FIOLETOWY	PURPUROVÝ	LJUBICÁSTA	PAARS	LILLA
	VIOLETTI	LILLA	LILA	ФИОЛЕТОВЫЙ	بنفسجي		
<b>18</b>	<b>GIALLO</b>	YELLOW	AMARILLO	AMARELO	ΚΙΤΡΙΝΟ	JAUNE	GELB
	SÁRGA	ŽLTÝ	ZÓŁTY	ŽLTÝ	ŽUTA	GEEL	GUL
	KELTAINEN	GUL	GUL	ЖЕЛТЫЙ	أصفر		
<b>20</b>	<b>MARRONE</b>	BROWN	MARRON	CASTANHO	ΚΑΦΕ	MARRON	BRAUN
	BARNA	HNEDÝ	BRAZOWY	HNEDÝ	BRAON	BRUIN	BRUN
	RUSKEA	BRUN	BRUN	КОРИЧНЕВЫЙ	بنى		
<b>35</b>	<b>ROSSO/ VERDE</b>	RED/ GREEN	ROJO/ VERDE	VERMELHO/ VERDE	KOKKINO/ ΠΡΑΣΙΝΟ	ROUGE/ VERT	ROT/ GRÜN
	PIROS/ ZÖLD	ČERVENÝ/ ZELENÝ	CZERWONY/ ZIELONY	ČERVENÝ/ ZELENÝ	CRVENA/ ZELENA	ROOD/ GROEN	RØD/ GRÖN
	PUNAINEN/ VIHREÄ	RØD/ GRÖNN	RÖD/ GRÖN	КРАЧЫЙ/ ЗЕЛЕНЬКИЙ	أحمر أخضر		
<b>40</b>	<b>NERO/ VIOLA</b>	BLACK/ PURPLE	NEGRO/ VIOLETA	PRETO/ VIOLETA	ΜΑΥΡΟ/ ΜΩΒ	NOIR/ VIOLET	SCHWARZ/ VIOLETT
	FEKETE/LILA	ČERNÝ/ PURPU- ROVÝ	CZARNY/ FIOLETOWY	ČERNÝ/ PURPUROVÝ	CRNA/ LJUBICÁSTA	ZWART/ PAARS	SORT/ LILLA
	MUSTA/ VIOLETTI	SORT/ LILLA	SVART/ LILA	ЧЕРНЫЙ/ ФИОЛЕТОВЫЙ	أسود بنفسجي		





<b>43</b>	<b>BIANCO/ BLU</b>	WHITE/ DARK BLUE	BLANCO/ AZUL MARINO	BRANCO/ AZUL MARINHO	ЛЕУКО/ МЛАЕ	BLANC/ BLEU	WEISS/ BLAU
	FEHÉR/KÉK	BIELY/ MODRÝ	BIAŁY/ NIEBIESKI	BĪĻŪ/ MODRŪ	BELA/ PLAVA	WIT/ BLAUW	HVID/ BLÅ
	VALKOINEN/ SININEN	HVIT/ MØRKEBLÅ	VIT/ BLÅ	БЕЛЫЙ/ СИНИЙ	أبيض أزرق		
<b>49</b>	<b>ROSA/ BIANCO</b>	PINK/ WHITE	ROSA/ BLANCO	COR DE ROSA/ BRANCO	POZ/ ЛЕУКО	ROSE/ BLANC	ROSA/ WEISS
	RÓZSASZÍN/ FEHER	RŮŽOVÝ/ BIELY	RÓŽOVÝ/ BIAŁY	RŮŽOVÝ/ BĪĻŪ	POZE/ BELA	ROZE/ WIT	LYSERØD/ HVID
	PINKKI/ VALKOINEN	ROSA/ HVIT	ROSA/ VIT	РОЗОВЫЙ/ БЕЛЫЙ	زهري ابيض		
<b>59</b>	<b>ROSSO/ BLU</b>	DARK BLUE/ BLACK	AZUL MARINO/ NEGRO	AZUL MARINHO/ PRETO	МЛАЕ/ МАУРО	BLEU/ NOIR	BLAU/ SCHWARZ
	KÉK/ FEKETE	MODRÝ/ ČIERNY	NIEBIESKI/ CZARNY	MODRŪ/ CERNŪ	PLAVA/ CRNA	BLAUW/ ZWART	BLÅ/ SORT
	SININEN/ MUSTA	MØRKEBLÅ/ SORT	BLÅ/ SVART	СИНИЙ/ ЧЕРНЫЙ	أزرق أسود		
<b>72</b>	<b>NERO/ ROSSO</b>	BLACK/ RED	NEGRO/ ROJO	PRETO/ VERMELHO	МАУРО/ КОККИНО	NOIR/ ROUGE	SCHWARZ/ ROT
	FEKETE/ PIROS	ČIERNY/ ČERVENÝ	CZARNY/ CZERWONY	ČERNŪ/ ČERVENŪ	CRNA/ CRVENA	ZWART/ ROOD	SORT/ RØD
	MUSTA/ PUNAINEN	SORT/ RØD	SVART/ RØD	ЧЕРНЫЙ/ КРАСНЫЙ	أسود أحمر		
<b>92</b>	<b>BIANCO/ MARRONE</b>	WHITE/ BROWN	BLANCO/ MARRON	BRANCO/ CASTANHO	ЛЕУКО/ КАФЕ	BLANC/ MARRON	WEISS/ BRAUN
	FEHÉR/ BARNÁ	BIELY/ HNEDÝ	BIAŁY/ BRAZOWY	BĪĻŪ/ HNĒDŪ	BELA/ BRAON	WIT/ BRUIN	HVID/ BRUN
	VALKOINEN/ RUSKEA	HVIT/ BRUN	VIT/ BRUN	БЕЛЫЙ/ КОРИЧНЕВЫЙ	أبيض سبي		





**SCOLLEGARE LA BATTERIA  
DISCONNECT THE BATTERY  
DESCONECTAR LA BATERIA  
DESLIGUE A BATERIA  
ΑΠΟΣΥΝΔΕΣΤΕ ΤΗΝ ΜΠΑΤΑΡΙΑ  
DEBRANCHER LA BATTERIE  
BATTERIE ABKLEMMEN  
KIKÖTNI AZ AKKUMULÁTORT  
ODPROJIĚ BATÉRIU  
ODŁĄCZYĆ BATERIĘ  
ODPROJIT BATERII  
ISKLUČITI BATERIJU  
DE ACCU LOSKOPPELEN  
BATTERIET SKAL FRAKOBLES  
IRROTA AKKU  
KOBLE FRA BATTERIET  
KORPLA BORT BATTERIET  
ОТСОЕДИНИТЬ АККУМУЛЯТОР  
قم بفصل البطارية**

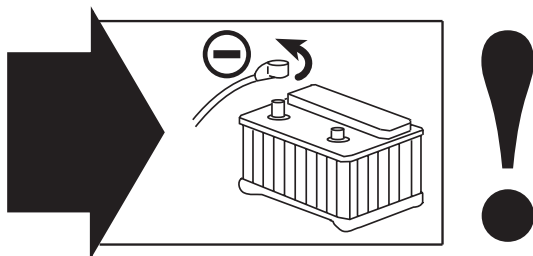



**N.B.** Effettuare i collegamenti utilizzando i rubacorrente forniti nel kit.

**N.B.** Make the connections using the current-taps supplied in the kit.

**NOTA.** Efectuar las conexiones utilizando los robacorrientes que se entregan en el kit.

**NOTA.** Efectue as ligações utilizando o os distorçores de corrente fornecidos no kit.

**ΣΗΜΕΙΩΣΗ:** Κάντε τις συνδέσεις χρησιμοποιώντας τα παρεχόμενα εξαρτήματα λήψης ρεύματος του kit.

**N.B.** Pour effectuer les branchements, utiliser les épissures fournies dans le kit.

**Anm.:** Alle Anschlüsse mit den mitgelieferten Abzweigklemmen vornehmen.

**N.B.** Csatlakoztatáshoz használja a készletben található gyorscsatlakoztatókat.

**POZNÁMKA:** Uskutočnite prepojenia pomocou konektorov pre rýchle zviazanie dodaných v súpave.

**UWAGA:** Do połączeń przewodów użyć szybkozłączki zaciskowych dołączonych w zestawie.

**POZNÁMKA:** Propojení provedte pomocí konektorů pro rychlé spojení, které jsou součástí sady.

**НАПОМЕНА** Obaviti povezivanje korišćenjem konektora priloženih u kompletu.

**N.B.** Voer de aansluitingen uit met behulp van de stroomaansluitingen die bij de kit meegeleverd zijn.

**N.B.** Udfør forbindelserne med kabelklemmerne der følger med i sættet.

**HUOM.** Tee kytkennät suorittamalla sarjan mukana tulevaa virranjakajaa.

**N.B.** For å utføre tilkoblingene, bruk kabelklammene fra medfølgende kit.

**OBS** Gör anslutningarna med hjälp av kabelklämman som medföljer satsen.

**ПРИМЕЧАНИЕ.** Подсоединить провода, используя кабельные зажимы из комплекта поставки.

ملاحظة هامة قم بإجراء التوصيلات باستخدام مشابك توصيل أسلاك التيار المرفقة مع الطقم.



SCHEMA GENERALE - GENERAL DIAGRAM - ESQUEMA GENERAL - ESQUEMA GERAL  
ΓΕΝΙΚΟ ΣΧΕΔΙΟ - SCHEMA GENERAL - ALLGEMEINER SCHALTPLAN  
ÁTTEKINTŐ ÁBRA - VŠEOBECNÁ SCHÉMA - SCHEMAT OGÓLNY - VŠEOBECNÉ SCHÉMA  
OPŠTA ŠEMA - ALGEMEEN SCHEMA - OVERORDNET LEDNINGSDIAGRAM - YLEISKA AVIO  
GENERELT DIAGRAM - ALLMÄNT SCHEMA - СХЕМА ОБЩЕГО ХАРАКТЕРА - المخطط العام

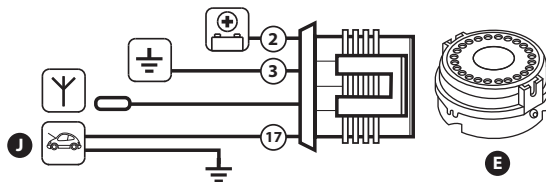
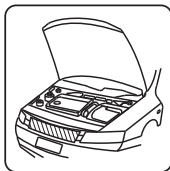

1





**COLLEGARE IL CONNETTORE DELLA SIRENA SOLO A FINE INSTALLAZIONE DURANTE LA FASE D'ABBINAMENTO ALLA CENTRALE D'ALLARME.**

**CONNECT THE SIREN CONNECTOR ONLY AT THE END OF THE INSTALLATION DURING THE PAIRING TO THE CENTRAL ALARM.**

**CONECTAR LA SIRENA CONECTOR SÓLO AL FINAL DE LA INSTALACIÓN DURANTE EL ENLACE A CENTRAL DE ALARMAS.**

**CONECTE O SEREIA CONNECTOR SOMENTE NO FINAL DA INSTALAÇÃO DURANTE O EMPARELHAMENTO PARA ALARMAR CENTRAL.**

**ΣΥΝΔΕΞΗ Η ΓΟΡΓΟΝΑ ΣΥΝΔΕΣΜΟΣ ΜΟΝΟ ΣΤΟ ΤΕΛΟΣ ΤΗΣ ΕΓΚΑΤΑΣΤΑΣΗΣ ΚΑΤΑ ΣΥΝΔΕΞΗ ΜΕ ΚΕΝΤΡΙΚΟ ΣΥΝΑΓΕΡΜΟΥ.**

**CONNECT LA SIRÈNE CONNECTEUR SEULEMENT À LA FIN DE L'INSTALLATION PENDANT LE CONJOINTEMENT AVEC L'ALARME CENTRALE.**

**VERBINDEN SIE DEN STECKER MERMAID ERST AM ENDE DER INSTALLATION WÄHREND PAIRING AN ZENTRALE ALARM.**

**CSATLAKOZTASSA A MERMAID RENDELKEZÉSÉRE TELEPÍTÉS A TANÁCSKÖZTÁRSASÁG IDEJÉN PÁRJA A KÖZPONTI RIASZTÓ.**

**PRIPOJTE KONEKTOR MERMAID LEN ORIENTAČNÉ INŠTALÁCIA PO CELÚ DOBU NAPŔĽANIE ÚSTREDNÉHO POPLAŠNÉHO.**

**CONNECT CELÓW ZŁĄCZE MERMAID TYLKO W PRZYPADKU INSTALACJI W CZASIE DOPASOWUJĄC CENTRAL ALARM.**

**PŘIPOJTE KONEKTOR MERMAID POUZE ORIENTAČNÍ INSTALACEPO CELOU DOBU ZOHLEDŇOVÁNÍ ÚSTŘEDNÍHO POPLACHOVÉHO.**

**POVEZATI KONEKTOR SIRENE TEK NA KRAJU INSTALACIJE TOKOM FAZE SPAJANJA SA KONTROLNOM JEDINICOM ZA ALARM.**

**SLUIT DE CONNECTOR VAN DE SIRENE ALLEEN OP HET EINDE VAN DE INSTALLATIE AAN TIJDENS DE FASE VOOR VERBINDING MET DE ALARMCENTRALE.**

**TILSLUT FØRST STIKKET PÅ SIRENEN VED AFSLUTTET INSTALLATION, UNDER FASEN MED TILSLUTNING TIL ALARMCENTRALEN.**

**KYTKE SIREENIN LIITIN VASTA ASENNUKSEN LOPUSSA HÄLYTTIMEN KESKUSYKSIKÖN YHDISTÄMISVAIHEESSA.**

**KOBLE TIL SIRENEKONTAKTEN KUN PÅ SLUTTEN AV INSTALLASJONEN UNDER SAMMENKOBLING TIL ALARMKONTROLLENHET.**

**ANSLUT SIRÉNENS KONTAKT FÖRST I SLUTET AV INSTALLATIONEN UNDER MATCHNINGSFASEN TILL LARMCENTRALEN.**

**ПОДСОЕДИНЯТЬ РАЗЪЁМ СИРЕНЫ ТОЛЬКО В КОНЦЕ УСТАНОВКИ, НА ЭТАПЕ ПОПАРНОГО СОЕДИНЕНИЯ С БЛОКОМ СИГНАЛИЗАЦИИ.**

قم بتوصيل موصل صفارة الإنذار فقط في نهاية التثبيت  
خلال فترة الملازمة مع وحدة التحكم بالإنذار

**MONTAGGIO SIRENA SU STAFFA - FITTING THE SIREN ONTO ITS BRACKET - MONTAJE DE SIRENA EN ESTRIBO**  
**MONTAGEM DA SIRENE EM SUPORTE - ΤΟΠΟΘΕΤΗΣΗ ΣΙΡΗΝΑΣ ΕΠΑΝΩ ΣΕ ΣΤΗΡΙΓΜΑ - MONTAGE DE LA**  
**SIRÈNE SUR ÉTRIER - MONTAGE DER SIRENE AUF HALTERUNG - A SZIRÉNA SZERELÉSE A TARTÓRA**  
**UPEVNENIE SIRENY NA DRŽIAK - MONTAŻ SYRENY NA WSPORNIKU - USAZENÍ SIRENY NA KONZOLE**  
**MONTAŽA SIRENE NA DRŽAC - MONTAGE VAN DE SIRENE OP DE BEUGEL**  
**FASTGØRELSE AF WFR-SIRENE PÅ BØJLE - SIREENIN ASENTAMINEN PIDIKKEESEEN**  
**MONTERING AV SIRENE PÅ BRACKET - MONTERING AV SIRÉN PÅ FÅSTE**  
**МОНТАЖ СИРЕНИ НА СКОБУ - تركيب صفارة الإنذار على الخطاف**

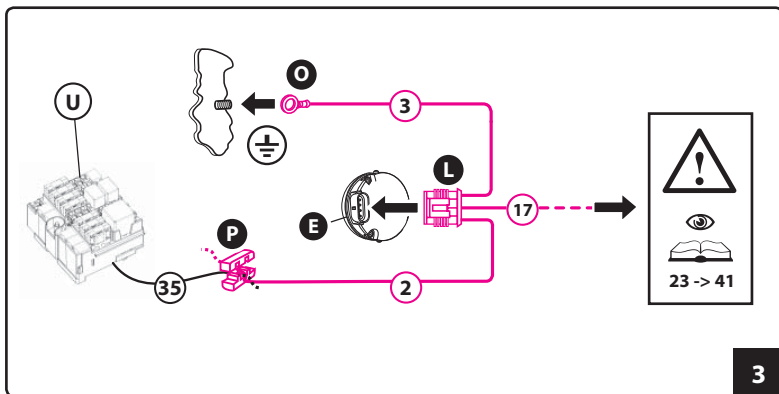
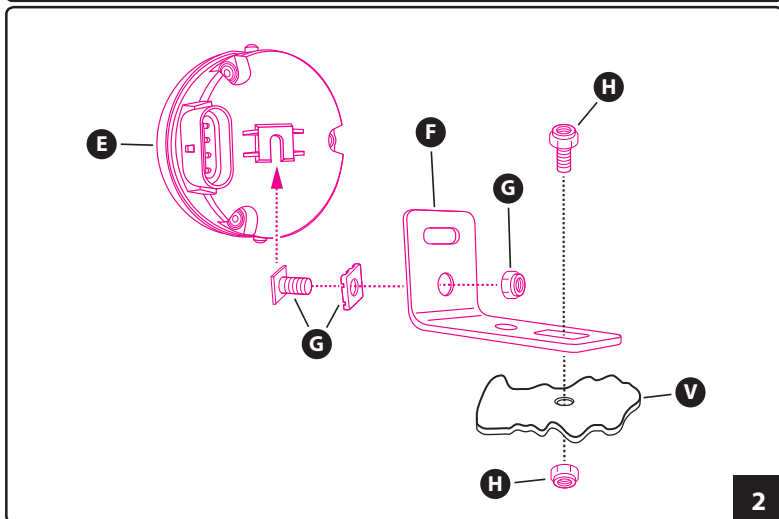

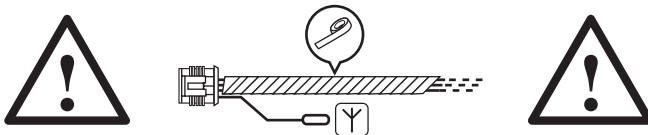

**PROTEZIONE CONNETTORE SIRENA: NASTRARE I FILI IN CORRISPONDENZA DEL CONNETTORE ESCLUDENDO DALLA NASTRATURA IL FILO ANTENNA.**

**SIREN CONNECTOR PROTECTION: TAPE THE WIRES CORRESPONDING TO THE CONNECTOR, LEAVING THE ANTENNA WIRE OUTSIDE THE TAPE.**

**PROTECCIÓN DEL CONECTOR DE LA SIRENA: REVESTIR CON CINTA AISLANTE LOS CABLES EN CORRESPONDENCIA DEL CONECTOR SIN INCLUIR EL CABLE DE LA ANTENA.**

**PROTEÇÃO DO CONECTOR DA SIRENE: APLICAR FITA ADESIVA NOS FIOS EM CORRESPONDÊNCIA COM O CONECTOR EXCLUINDO O FIO DA ANTENA.**

**ΠΡΟΣΤΑΣΙΑ ΣΥΝΔΕΤΗΡΑ ΣΕΙΡΗΝΑΣ: ΔΕΣΤΕ ΜΕ ΤΑΙΝΙΑ ΤΑ ΚΑΛΩΔΙΑ ΠΟΥ ΑΝΤΙΣΤΟΙΧΟΥΝ ΣΤΟΝ ΣΥΝΔΕΤΗΡΑ ΕΚΤΟΣ ΑΠΟ ΤΟ ΚΑΛΩΔΙΟ ΤΗΣ ΚΕΡΑΙΑΣ.**

**PROTECTION CONNECTEUR SIRÈNE : ISOLER LES FILS AU NIVEAU DU CONNECTEUR, À L'EXCEPTION DU FIL DE L'ANTENNE.**

**SCHUTZ FÜR SIRENEN-STECKER: DIE DRÄHTE AM STECKVERBINDER MIT ISOLIERBAND ABKLEBEN UND DEN DRAHT FÜR DIE ANTENNE AUSLASSEN.**

**SZIRÉNACSATLAKOZÓ VÉDELME: SZIGETELŐSZALAGGAL TEKERJE KÖRBE A CSATLAKOZÓNÁL LÉVŐ VEZETÉKEKET, AZ ANTENNAVEZETÉKET NE TEKERJE BE.**

**OCHRANA KONEKTORA SIRÉNY: PÁSKOU UPEVNITE ŽILY VEDĽA KONEKTORA, VYNECHAJTE Z UPEVŇOVANIA ŽILU ANTÉNY.**

**OCHRONA ZŁĄCZA SYRENY: OKLEIĆ TAŚMĄ PRZEWODY NA WYSOKOŚCI ZŁĄCZA, ZOSTAWIAJĄC WOLNY PRZEWÓD ANTENY.**

**OCHRANA KONEKTORU SIRÉNY PÁSKOU UPEVNĚTE ŽÍLY VEDLE KONEKTORU, VYNECHTE Z UPEVŇOVÁNÍ ŽÍLU ANTÉNY.**

**ZAŠTITA KONEKTORA SIRENE: OBLEPITI TRAKOM ŽICE KOJE SE ODOSE NA KONEKTOR, IZUZEV ŽICE ANTENE.**

**BESCHERMING CONNECTOR SIRENE: ALLE DRADEN, M.U.V. DE ANTENNEDRAAD, TER HOOGTE VAN DE CONNECTOR AFTAPEN.**

**BESKYTTELSE AF SIRENESTIK: VIKL TAPE OM TRÅDENE VED STIKKET, MEN IKKE OM ANTENNENS TRÅD.**

**SIREENIN LIITTIMEN SUOJAAMINEN: KIINNITÄ TEIPPIÄ JOHTIMIIN LIITTIMIEN MUKAAN JA JÄTÄ ANTENNIN JOHTO TÄLLÖIN TEIPPAUKSEN ULKOPUOLELLE.**

**BESKYTTELSE FOR SIRENE-KONTAKT: SURR ISOLERINGSTEIP RUNDT LEDNINGENE, UNNTATT ANTENNELEDNINGEN, VED KONTAKTEN.**

**SKYDD FÖR LARMSIRENENS KONTAKT TEJPA KABLARN A I HÖJD MED KONTAKTEN, MEN UTESLUT ANTENNKABELN UR TEJPNINGEN.**

**ЗАЩИТА РАЗЪЕМА СИРЕНЬ: ОБМОТАЙТЕ ИЗОЛЯЦИОННОЙ ЛЕНТОЙ ПРОВОДА РЯДОМ С РАЗЪЕМОМ, ЗА ИСКЛЮЧЕНИЕМ ПРОВОДА АНТЕННЫ.**

حماية موصل صفارة الإنذار: اعزل الأسلاك المقابلة للموصل بشريط عازل باستثناء سلك الهوائي من العزل

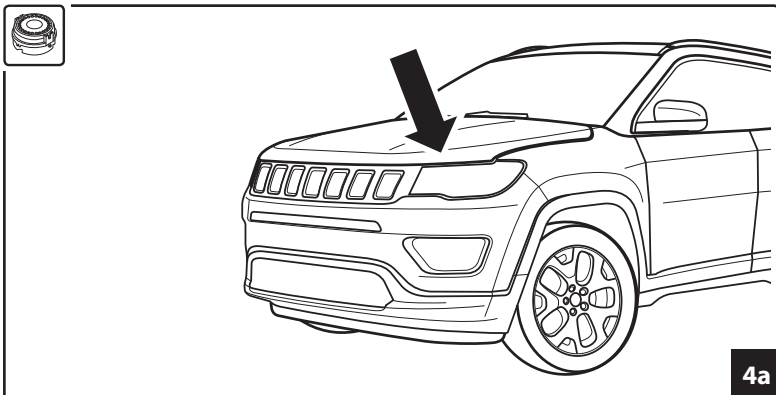

4a

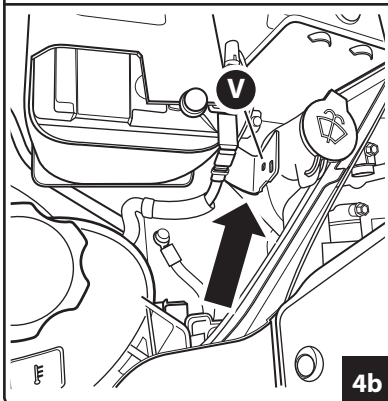

4b

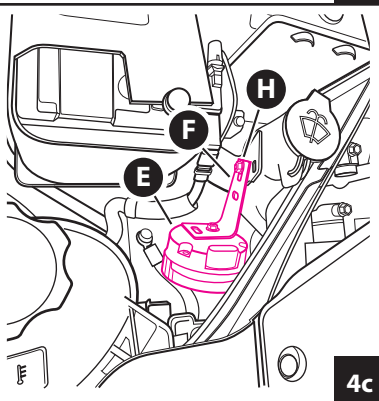

4c

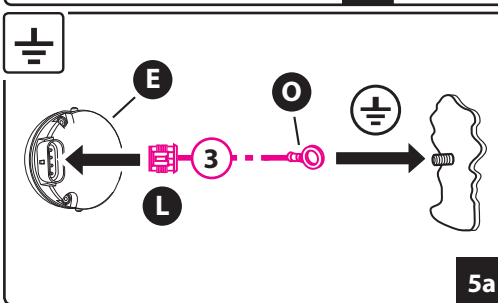

5a

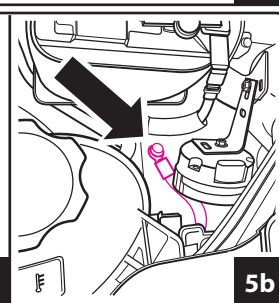

5b



**FISSARE I CAVI DELL'ANTIFURTO AI CAVI ORIGINALI DELLA VETTURA UTILIZZANDO LE FASCETTE IN DOTAZIONE. NEL PASSAGGIO VERSO IL MONTANTE LATO GUIDA PROTEGGERE I CAVI APPLICANDO LE SPUGNE IN DOTAZIONE DALLE SUPERFICIE METALLICHE CHE POTREBBERO DANNEGGIARLI.**

**SECURE THE ANTI-THEFT ALARM CABLES TO THE ORIGINAL VEHICLE CABLES USING THE CLAMPS PROVIDED. WHEN ROUTING NEAR THE COLUMN ON THE DRIVER'S SIDE, PROTECT THE CABLES BY APPLYING THE SPONGE ELEMENTS PROVIDED TO THE METAL SURFACES WHICH COULD DAMAGE THEM.**

**FIJAR LOS CABLES DEL ANTIRROBO A LOS CABLES ORIGINALES DEL VEHÍCULO UTILIZANDO LAS ABRAZADERAS INCLUIDAS EN LA DOTACIÓN. EN EL PASO HACIA EL MONTANTE DEL LADO CONDUCTOR, PROTEGER LOS CABLES COLOCANDO LAS ESPONJAS INCLUIDAS EN LA DOTACIÓN SOBRE LAS SUPERFICIES METÁLICAS QUE PUEDEN DAÑARLOS.**

**FIXAR OS CABOS DO SISTEMA ANTIFURTO AOS CABOS ORIGINAIS DO VEÍCULO UTILIZANDO AS BRAÇADEIRAS FORNECIDAS. NA PASSAGEM PARA O MONTANTE DO LADO DO CONDUTOR, PROTEGER OS CABOS DAS SUPERFÍCIES METÁLICAS QUE PODERIAM DANIFICÁ-LOS, APLICANDO AS ESPONJAS FORNECIDAS.**

**ΣΤΕΡΕΩΣΤΕ ΤΑ ΚΑΛΩΔΙΑ ΤΟΥ ΑΝΤΙΚΛΕΠΤΙΚΟΥ ΣΥΣΤΗΜΑΤΟΣ ΣΤΑ ΑΡΧΙΚΑ ΚΑΛΩΔΙΑ ΤΟΥ ΟΧΗΜΑΤΟΣ ΧΡΗΣΙΜΟΠΟΙΩΝΤΑΣ ΤΑ ΠΑΡΕΧΟΜΕΝΑ ΔΕΜΑΤΙΚΑ. ΣΤΗ ΔΙΑΔΡΟΜΗ ΠΡΟΣ ΤΗ ΔΙΑΚΛΑΔΟΣΗ ΤΗΣ ΠΛΕΥΡΑΣ ΟΔΗΓΟΥ ΤΟΠΟΘΕΤΗΣΤΕ ΣΤΑ ΚΑΛΩΔΙΑ ΤΑ ΠΑΡΕΧΟΜΕΝΑ ΣΦΟΥΓΓΑΡΑΚΙΑ ΓΙΑ ΠΡΟΣΤΑΣΙΑ ΑΠΟ ΤΙΣ ΜΕΤΑΛΛΙΚΕΣ ΕΠΙΦΑΝΕΙΣ ΠΟΥ ΜΠΟΡΕΙ ΝΑ ΤΟΥΣ ΠΡΟΚΑΛΕΣΟΥΝ ΖΗΜΙΑ.**

**FIXER LES CÂBLES DE L'ANTIVOL SUR LES CÂBLES ORIGINAUX DE LA VOITURE À L'AIDE DES COLLIERES FOURNIS. PROTÉGER LES CÂBLES PRÉSENTS DANS LE PASSAGE VERS LE MONTANT, CÔTÉ CONDUCTEUR, EN APPLIQUANT LES ÉPONGES LES METTANT À L'ÉCARTE DES SURFACES MÉTALLIQUES QUI POURRAIENT LES ENDOMMAGER.**

**DIE KABEL DER DIEBSTAHLSICHERUNG MIT DEN ZUM LIEFERUMFANG GEHÖRENDE KABELBINDERN AN DEN ORIGINALKABELN DES FAHRZEUGS BEFESTIGEN. BEIM ÜBERGANG ZUR SÄULE AUF DER FAHRERSEITE, DIE KABEL MIT DEN MITGELIEFERTEN SCHAUMSTOFFTEILEN VOR DEN METALLISCHEN OBERFLÄCHEN SCHÜTZEN, UM EINE BESCHÄDIGUNG DER KABEL ZU VERMEIDEN.**

**A KÉSZLETBEN BIZTOSÍTOTT KÁBELKÖTEGELŐVEL RÖGZÍTSE A RIASZTÓ KÁBELEIT A GÉPKOCSI EREDETI KÁBELEIHEZ. A KONZOL VEZETŐ FELŐLI OLDALÁN AZ ÁTVEZETÉSNEEL A KÉSZLETBEN BIZTOSÍTOTT SZIVACCSAL BORÍTSA BE A KÁBELEKET, HOGY A FÉMES FELÜLETEK NE TUDJÁK AZOKAT KÁROSÍTANI.**

**PRÍPEVNITE KÁBLE ALARMU NA PŮVODNÉ KÁBLE VOZIDLA, POUŽITE PRITOM DODANÉ SVORKY. V PŘECHODE SMĚROM K STĚPÍKU NA STRANĚ VODIČA POUŽÍTE DODANÉ PĚNOVÉ PODLOŽKY NA OCHRANU KÁBLOV PŘED KOVOVÝM PŮVRCHOM, KTORÝ BY ICH MOHOL POŠKODIŤ.**

**PRZYMOCOWAĆ PRZEWODY ORYGINALNEGO ZABEZPIECZENIA PRZED KRADZIEŻĄ POJAZDU, POSŁUGUJĄC SIĘ OPASKAMI ZACISKOWYMI. NA PRZEJŚCIU W KIERUNKU SŁUPKA PO STRONIE KIEROWCY ZABEZPIECZYĆ PRZEWODY, PRZY UŻYCIU GĄBEK DOSTARCZONYCH NA WYPOSAŻENIU, PRZED METALOWYMI POWIERZCHNIAMI, KTÓRE MOGŁYBY JE USZKODZIĆ.**

**PŘÍPEVNĚTE KABELY ALARMU NA PŮVODNÍ KABELY VOZIDLA, POUŽIJTE PŘITOM DODANÉ SVORKY. V PŘECHODU SMĚREM KE SLOUPKU NA STRANĚ ŘIDIČE POUŽIJTE DODANÉ PĚNOVÉ PODLOŽKY NA OCHRANU KABELŮ PŘED KOVOVÝM PŮVRCHEM, KTERÝ BY JEJICH MOHL POŠKODIT.**



FIKSIRATI KABLOVE ZA ZAŠTITU OD KRAĐE NA ORIGINALNE KABLOVE VOZILA KORISTEĆI PRILožENE SPONE. U PROLAZU PREMA STUBU NA STRANI VOZAČA ZAŠTITI KABLOVE, PRIMENOM PRILožENIH SUNĐERA, OD METALNIH POVRŠINA KOJE BI IH MOGLE OŠTETITI.

DE KABEL VAN HET AUTOALARM MET DE GELEVERDE KLEMBANDEN AAN ORIGINELE KABELS VAN HET VOERTUIG BEVESTIGEN. DE KABELS TIJDENS DE PASSAGE NAAR DE STUJ BESCHERMEN DOOR DE GELEVERDE SPONSELEMENTEN AAN TE BRENGEN OP DE METALEN OPPERVLAKKEN DIE DE KABELS Zouden KUNNEN BESCHADIGEN.

FASTGØR TYVERIALARMENS LEDNINGER TIL KØRETØJETS ORIGINALE LEDNINGER VED HJÆLP AF DE MEDFØLGENDE BÅND. I OMRÅDET MOD RÅTSTANGEN I FØRERSIDEN BESKYTTES LEDNINGERNE MED DE MEDFØLGENDE SVAMPE FRA METALLISKE OVERFLADER, DER KAN BESKADIGE DEM.

KIINNITÄ VARASHÄLYTTIMEN JOHDOT AJONEUVON ALKUPERÄISIIN JOHTOIHIN KÄYTTÄEN MUKANA TOIMITETTUJA KIINNIKKEITÄ. ASENTAESSASI JOHTOJA KULJETTAJAN PUOLEN PYLVÄSTÄ KOHDEN SUOJAA JOHDOT MAHDOLLISESTI VAURIOITTA AIHEUTTAVILTA METALLIPINNOILTA KÄYTTÄEN MUKANA TOIMITETTUJA PEHMUKKEITA.

FEST LEDNINGENE PÅ TYVERIALARMEN TIL DE ORIGINALE LEDNINGENE I BILEN MED VEDLAGTE FESTE BÅND. I FØRINGEN MOT STOLPEN PÅ FØRERSIDEN MÅ LEDNINGENE BESKYTTES MOT METALLOVERFLATENE MED DE VEDLAGTE SKUMPUTENE.

ÄST STÖLDSKYDDSLARMETS KABLAR TILL FORDONETS ORIGINALKABLAR MED HJÄLP AV DE MEDFÖLJANDE SPÄNNBANDEN. I PASSAGEN MOT FÖRARSIDANS STOLPE SKALL KABLARNAS SKYDDAS FRÅN DE METALLYTOR SOM KAN SKADA DEM - FÅST FAST DE MEDFÖLJANDE SKUMGUMMIKUDDARNA.

СКРЕПИТЕ ПРОВОДКУ ОХРАНОЙ СИГНАЛИЗАЦИИ ВМЕСТЕ С ОРИГИНАЛЬНЫМИ КАБЕЛЯМИ АВТОМОБИЛЯ, ИСПОЛЬЗУЯ ПРИЛАГАЕМЫЕ ХОМУТЫ. ПРИ ПРОКЛАДКЕ ПРОВОДКИ В НАПРАВЛЕНИИ СТОЙКИ СО СТОРОНЫ ВОДИТЕЛЯ ЗАЩИТИТЕ КАБЕЛИ ОТ МЕТАЛЛИЧЕСКИХ ПОВЕРХНОСТЕЙ, КОТОРЫЕ МОГУТ ИХ ПОВРЕДИТЬ, ПУТЕМ НАЛОЖЕНИЯ ПЕРИСТЫХ ЭЛЕМЕНТОВ, ВХОДЯЩИХ В КОМПЛЕКТ ПОВСТАВКИ.

قم بتثبيت أسلاك جهاز مكافحة السرقة بأسلاك السيارة الأصلية باستخدام أشرطة الربط المزودة. في المداخل إلى المستقيم الحامل الجانبي من الدليل قم بحماية الأسلاك بوضع الإسفنجيات الموردة مقابل السطوح المعدنية التي يمكن أن تتسبب في إلحاق الضرر بها

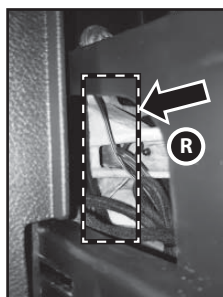
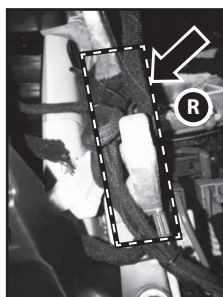
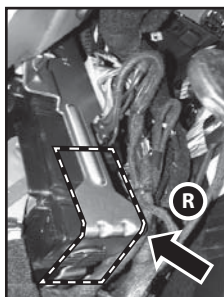



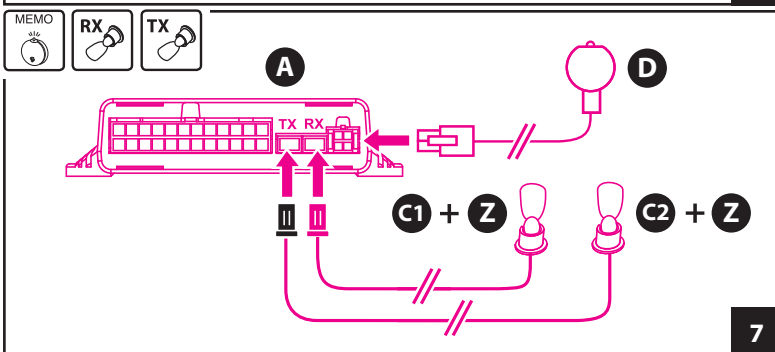
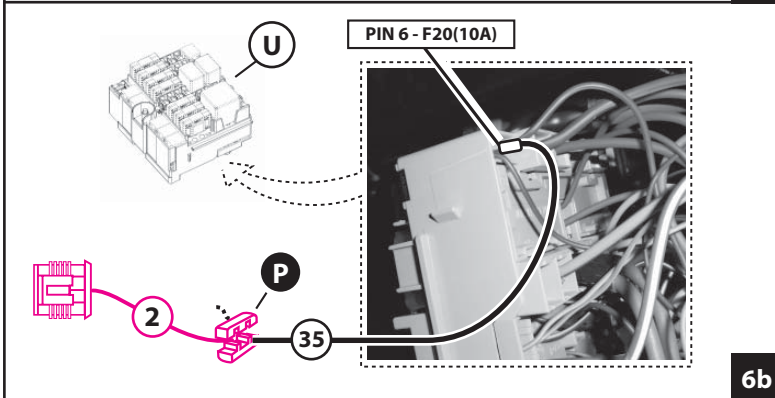
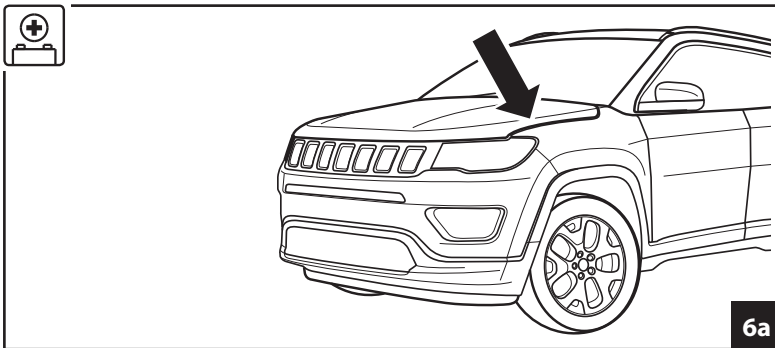

SCHEMA GENERALE - GENERAL DIAGRAM - ESQUEMA GENERAL - ESQUEMA GERAL  
 ΓΕΝΙΚΟ ΣΧΕΔΙΟ - SCHEMA GENERAL - ALLGEMEINER SCHALTPLAN  
 ÁTTEKINTŐ ÁBRA - VŠEOBECNÁ SCHÉMA - SCHEMAT OGÓLNY - VŠEOBECNÉ SCHÉMA  
 OPŠTA ŠEMA - ALGEMEEN SCHEMA - OVERORDNET LEDNINGSDIAGRAM - SYLEISKAÄVIO  
 GENERELT DIAGRAM - ALLMÄNT SCHEMA - CXEMA OBYČHOHO CHARAKTERA - المخطط العام

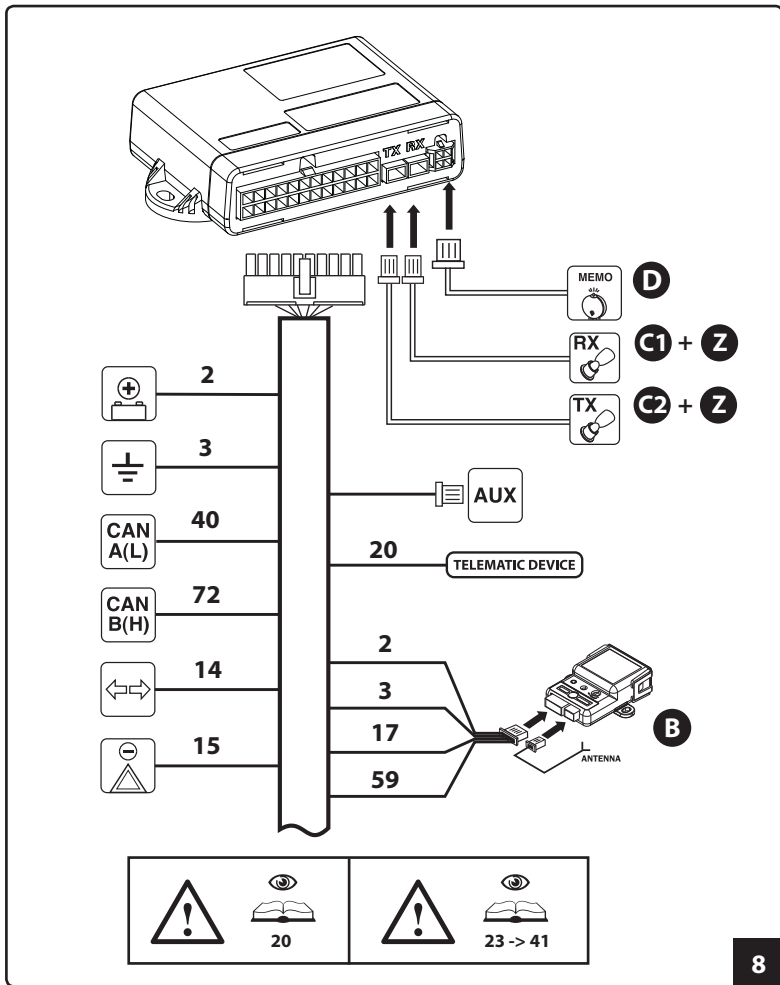

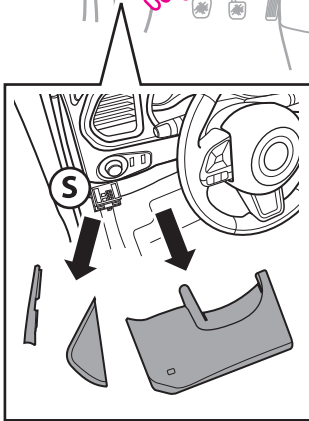
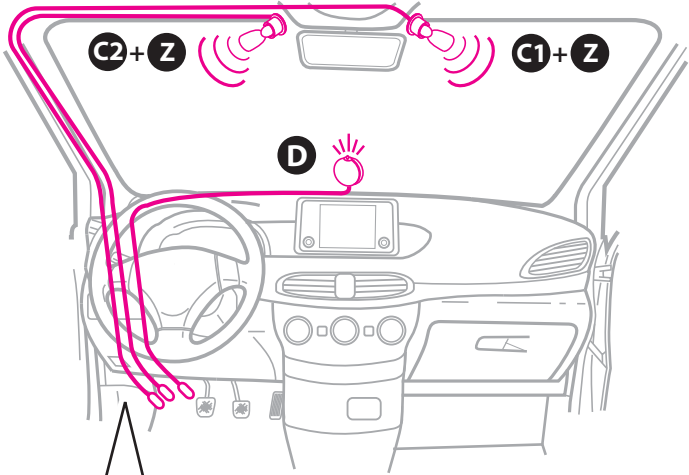

## BODY COMPUTER

VISTA ANTERIORE - FRONT VIEW - VISTA ANTERIOR  
 - VISTA ANTERIOR - ΜΠΡΟΣΤΙΝΗ ΟΨΗ - VUE AVANT  
 ANSICHT VORDERSEITE - ELŐLNÉZET - POHĽAD  
 SPREDU - WIDOK OD PRZODU - POHLED ZEPŘEDU  
 POGLED SPREDA - VOORAANZICHT - SET FORFRA  
 NÄKYMÄ EDESTÄ - SETT FORFRA  
 VY FRAMIFRÅN - ВИД СПЕРЕДИ -  
 الرؤية الأمامية

VISTA POSTERIORE - REAR VIEW - VISTA POSTE-  
 RIOR VISTA POSTERIOR - ΠΙΣΩ ΟΨΗ - VUE ARRIERE  
 ANSICHT RÜCKSEITE - HÄTULNÉZET - POHĽAD ZO-  
 ZADU WIDOK OD TYŁU - POHLED ZE ZADU  
 POGLED OTRAGA - ACHTERAANZICHT - SET BAG-  
 FRA - NÄKYMÄ TAKAA - SETT BAKFRA  
 VY BAKIFRÅN - ВИД СЗАДИ  
 الرؤية الخلفية

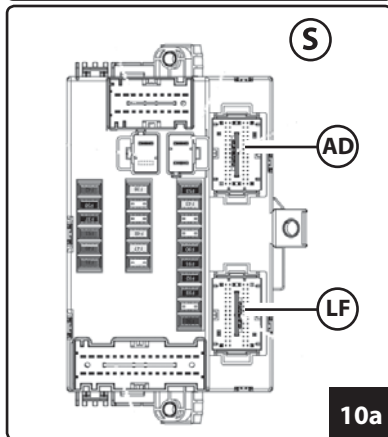

10a

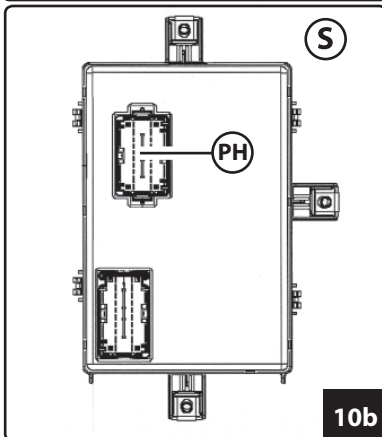

10b

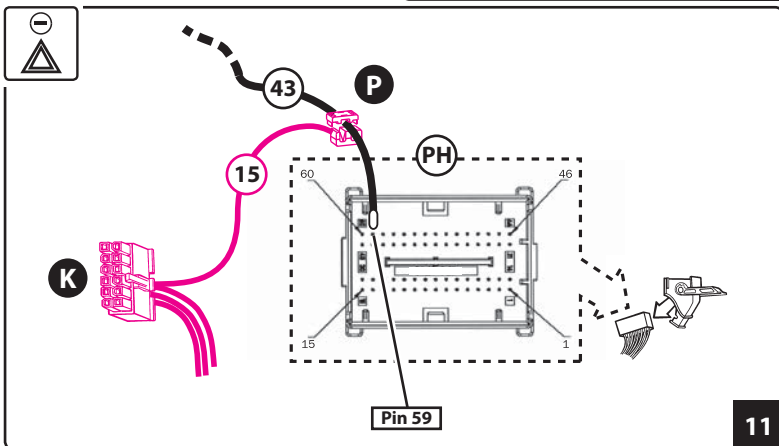

11

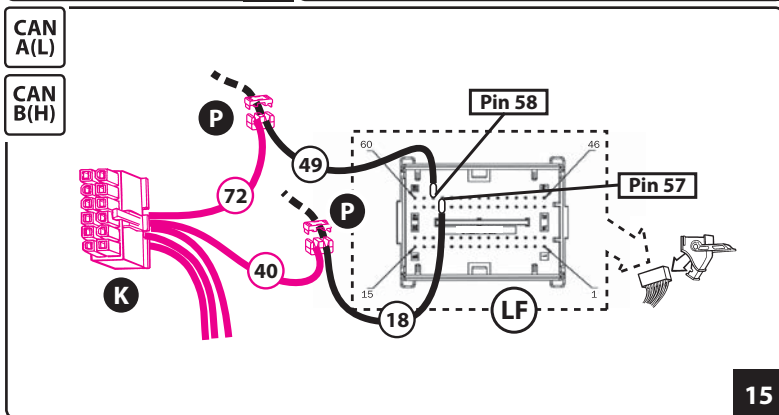
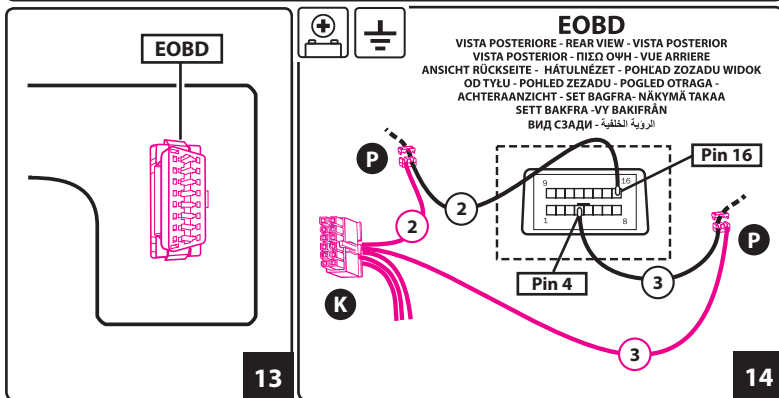
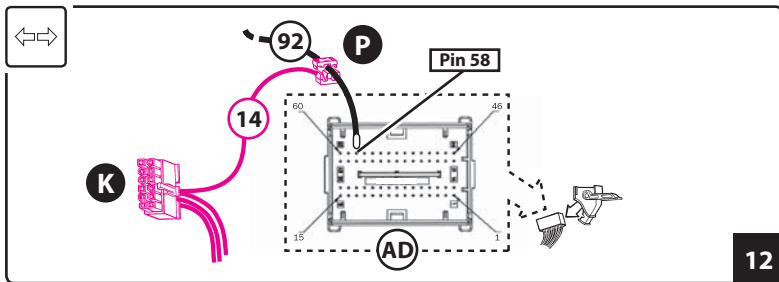

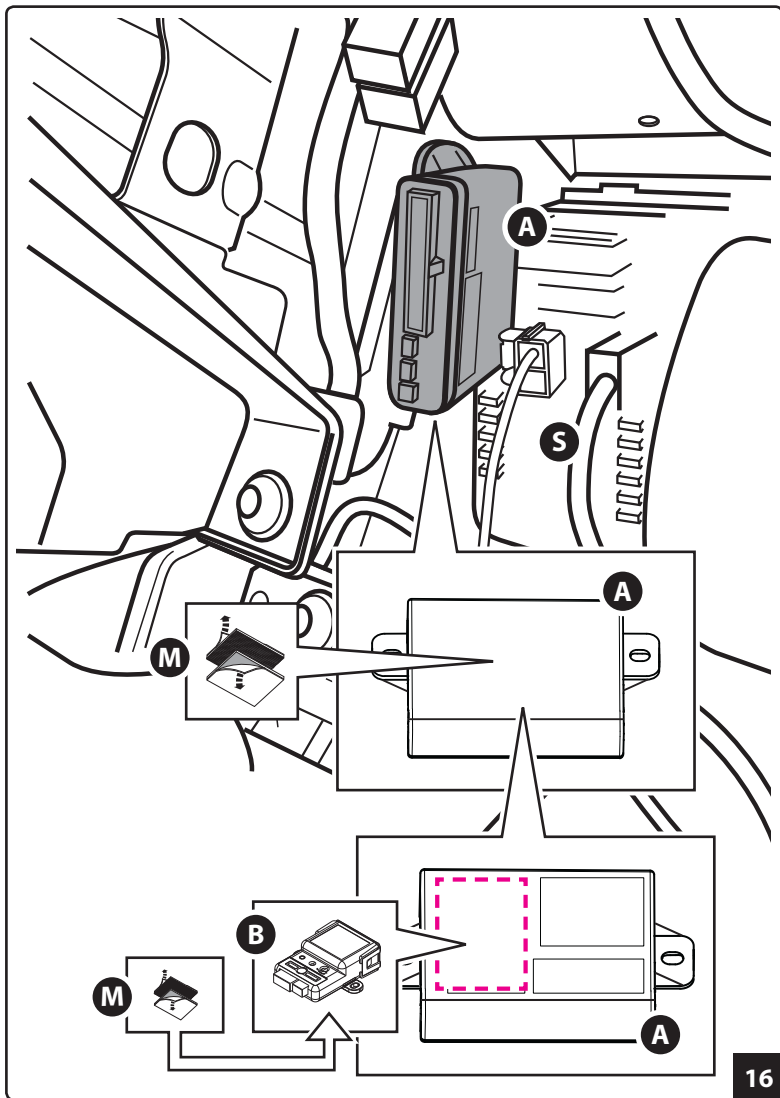

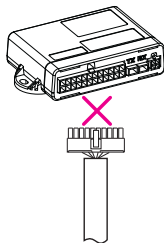

**COLLEGARE IL CONNETTORE DELLA CENTRALE DI ALLARME SOLO A FINE INSTALLAZIONE DURANTE LA FASE D'ABBINAMENTO DELLA SIRENA.**

**CONNECT THE CONNECTOR OF CENTRAL ALARM ONLY AT THE END OF THE INSTALLATION DURING THE PAIRING TO THE SIREN.**

**CONECTE EL CONECTOR DEL ALARMA CENTRAL SOLAMENTE EN ASAMBLEA FINAL EN REGISTRO LA SIRENA.**

**LIGUE O CONECTOR DE ALARME CENTRAL SOMENTE EM ASSEMBLÉIA END DURANTE O EMPARELHAMENTO DA SIRENE.**

**ΣΥΝΔΕΣΤΕ ΤΟ ΣΥΝΔΕΤΗΡΑ ΤΗΣ ΚΕΝΤΡΙΚΗΣ ΣΥΝΑΓΕΡΜΟ ΜΟΝΟ ΣΤΟ ΤΕΛΟΣ ΣΥΝΑΡΜΟΛΟΓΗΣΗΣ ΚΑΤΑ ΤΗ ΔΙΑΡΚΕΙΑ ΤΗΝ ΑΝΤΙΣΤΟΙΧΙΣΗ Η ΣΞΙΡΉΝΑ.**

**BRANCHER LE CONNECTEUR DU ALARME CENTRAL SEULEMENT FIN INSTALLATION AU COURS DE LA COMBINAISON DE LA SIRÈNE.**

**VERBINDEN SIE DEN STECKER MITTEL ALARM NUR AM ENDE ANORDNUNG WÄHREND KOPPELN DES SIRENE.**

**CSATLAKOZTASSA AZ KÖZPONTI RIASZTÓ CSAK A VÉGÉN TELEPÍTÉS PÁROSÍTÁS ALATT SELLŐ.**

**PŘIPOJTE KONEKTOR CENTRAL ALARM IBA KU KONCU ZARIADENIA POČAS PÁROVANIA MORSKÉ PANNY.**

**PODŁĄCZ ZŁĄCZE ALARM CENTRALNY TYLKO PODCZAS INSTALACJI END PAROWANIE SYRENKA.**

**PŘIPOJTE KONEKTOR CENTRAL ALARM POUZE KE KONCI ZAŘÍZENÍ BĚHEM PÁROVÁNÍ MOŘSKÉ PANNY.**

**POVEZATI KONEKTOR KONTROLNE JEDINICE ZA ALARM TEK NA KRAJU INSTALACIJE TOKOM FAZE SPAJANJA NA SIRENU.**

**SLUIT DE CONNECTOR VAN DE ALARMCENTRALE PAS AAN OP HET EINDE VAN DE INSTALLATIE TIJDENS DE FASE WAARIN DE SIRENE WORDT AANGEKOPPELD.**

**TILSLUT FØRST STIKKET PÅ ALARMCENTRALEN VED AFSLUTTET INSTALLATION, UNDER FASEN MED TILSLUTNING TIL SIRENENEN.**

**KYTKE HÄLYTTIMEN KESKUSYKSİKÖN LIITIN VASTA ASENNUKSEN LOPUSSA SIREENIN YHDISTÄMISVAIHEESSA.**

**KOBLE KONTAKTEN TIL ALARMCENTRAL KUN PÅ SLUTTEN AV INSTALLASJONEN UNDER SAMMENKOBLING TIL SIRENE.**

**ANSLUT LARMCENTRALENS KONTAKT FÖRST I SLUTET AV INSTALLATIONEN UNDER SIRENENS MATCHNINGSFAS.**

**ПОДСОЕДИНЯТЬ РАЗЪЁМ БЛОКА СИГНАЛИЗАЦИИ ТОЛЬКО В КОНЦЕ УСТАНОВКИ, НА ЭТАПЕ ПОПАРНОГО СОЕДИНЕНИЯ С СИРЕНОЙ.**

**قم بتوصيل موصل وحدة التحكم بالإنذار فقط في نهاية التثبيت خلال فترة ملاعمة صفارة الإنذار .**



**PRESTARE PARTICOLARE ATTENZIONE AL REINSERIMENTO DEI CONNETTORI SUL BODY COMPUTER.**

**BE PARTICULARLY CAREFUL WHEN YOU REINSERT THE CONNECTORS ON THE SHUNT'S BODY COMPUTER.**

**PRESTAR MUCHA ATENCIÓN A LA RECONEXIÓN DE LOS CONECTORES EN EL BODY COMPUTER.**

**PRESTAR MUITA ATENÇÃO À LIGAÇÃO DAS FICHAS DE CABLAGEM NO BODY COMPUTER.**

**ΠΡΟΣΞΕΤΕ ΙΔΙΑΙΤΕΡΑ ΤΗΝ ΕΠΑΝΑΤΟΠΟΘΕΤΗΣΗ ΤΩΝ ΑΚΡΟΔΕΚΤΩΝ ΣΤΟ BODY COMPUTER.**

**PRÊTER UNE ATTENTION PARTICULIÈRE AU REBRANCHEMENT DES CONNECTEURS SUR LE BODY COMPUTER.**

**BESONDERS AUF DAS ERNEUTE EINSTECKEN DER STECKER AUF DEM BODY COMPUTER ACHTEN.**

**ÜGYELJEN A CSATLAKOZÓK KOMFORTELEKTRONIKA VEZÉRLŐEGYSÉGHEZ (BODY COMPUTER) TÖRTÉNŐ ÚJRACSATLAKOZTATÁSÁRA.**

**VENUJTE ŠPEDIÁLNU POZORNOST' OPĀTOVNĚMU PŘIPOJENÍ KONEKTOROV K PALUBNĚMU POČÍTAČU.**

**ZWRÓCIĆ SZCZEGÓLNA UWAGĘ NA PRAWIDŁOWE PODŁĄCZENIE ZŁĄCZY DO KOMPUTERA UKŁADÓW KAROSERII.**

**VĚNUJTE ZVLÁŠTNÍ POZORNOST OPĚTOVNĚMU PŘIPOJENÍ KONEKTORŮ K PALUBNÍMU POČÍTAČI.**

**POSVETITI POSEBNU PAŽNJU NA REINTEGRACIJU KONEKTORA NA KOMPJUTER VOZILA.**

**BESTEED BIJZONDERE AANDACHT AAN HET OPNIEUw INSCHAKELEN VAN DE CONNECTOREN OP DE COMPUTERBODY.**

**VÆR FORSIGTIG NÅR KONTAKTERNE IGEN SÆTTES I BODY COMPUTEREN. KIINNITÄ ERITYISHUOMIOTA LIITTIMIEN UUDELLEENKYTKENNÄSSÄ KESKUSTIETOKONEESEEN (BODY COMPUTER).**

**VÆR SPESIELT FORSIKTIG NÅR DU SETTER KONTAKTENE TILBAKE PÅ BODY COMPUTER.**

**ÄGNA SÄRSKILD UPPMÄRKSAMHET ÅT ÅTERINFÖRINGEN AV KONTAKTERNA PÅ BODY COMPUTER.**

**БУДЬТЕ ОСОБЕННО ВНИМАТЕЛЬНЫ ПРИ ВСТАВЛЕНИИ РАЗЪЕМОВ В БОРТОВОЙ КОМПЬЮТЕР.**

**Body Computer توخي الحذر بشكل خاص عند إعادة توصيل الموصلات على هيكل الكمبيوتر**



COLLEGARE LA BATTERIA  
CONNECT THE BATTERY  
CONECTAR LA BATERÍA  
LIGAR A BATERIA  
ΣΥΝΔΕΣΤΕ ΤΗΝ ΜΠΑΤΑΡΙΑ  
CONNECTER LA BATTERIE  
SCHLIESSEN SIE DIE BATTERIE  
CSATLAKOZTASSA AZ AKKUMULÁTORT  
PRIPOJTE AKUMULÁTOR  
PODŁĄCZYĆ AKUMULATOR  
PŘIPOJTE AKUMULÁTOR  
POVEZATI BATERIJU  
DE ACCU AANSLUITEN  
TILSLUT BATTERIET  
KYTKE AKKU  
KOBLE TIL BATTERIET  
ANSLUT BATTERIET  
ПОДСОЕДИНИТЬ АККУМУЛЯТОР  
قم بتوصيل البطارية

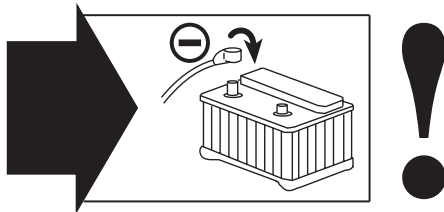



## ABBINAMENTO SIRENA ALL'ALLARME (PROCEDURA AUTO-APPRENDIMENTO SIRENA)

IT

**Fase 1:** Mantenendo scollegata la centrale d'allarme inserire nel modulo radio per sirena WFR il connettore 4 poli nero e quello a 2 poli bianco con il filo antenna.

**Fase 2:** Alimentare la sirena ed entro 30 secondi premere 5 volte il pulsante cofano collegato alla sirena o in mancanza di pulsante cofano collegato alla sirena dare 5 impulsi di GND al filo viola del cablaggio sirena. A conferma dell'inizio della fase di apprendimento del proprio modulo radio la sirena emette la segnalazione acustica **Bip-Boop-Bip-Boop** e da questo momento rimane in fase di apprendimento per 3 minuti.

**Fase 3:** Inserire il connettore nella centrale d'allarme entro i 3 minuti in cui la sirena è predisposta all'abbinamento e a conferma dell'avvenuto abbinamento la sirena emetterà la segnalazione acustica **Bip-Beep-Bip-Beep**.

**Fase 4:** Nel caso non venga installato il pulsante cofano presente in confezione isolare il filo viola del cablaggio.

### VERIFICA FINALE DELL'IMPIANTO

Dopo aver completato l'installazione eseguire le seguenti operazioni:

- 1) Accertarsi che le chiavi dell'auto non siano all'interno della vettura.
- 2) Aprire il finestrino lato guida e chiudere le porte, il cofano ed il baule.
- 3) Inserire la centrale d'allarme con il radiocomando e durante i 25 secondi d'immunità iniziale effettuare i seguenti test:

**3a)** Durante l'immunità iniziale di 25 secondi simulare un allarme aprendo e chiudendo una portiera o uno dei cofani; si avrà un lampeggio delle frecce e una segnalazione acustica per ogni ingresso stimolato e ripartirà il tempo di immunità iniziale di 25 secondi.

**3b)** Test ultrasuoni: introdurre una mano dal finestrino e muoverla orizzontalmente rispetto al piano dell'automobile. Verrà generato un lampeggio frecce e una segnalazione acustica a conferma di stimolo di allarme ricevuto.

**3c)** Trascorsa l'immunità iniziale aprire la porte o il cofano si avrà un ciclo d'allarme di 25 secondi che per il cofano può essere ritardato di alcuni secondi. Se, durante il ciclo d'allarme, le porte o il cofano vengono lasciate aperte si ripeterà il ciclo d'allarme per un massimo di 9 ripetizioni. Durante il ciclo d'allarme verificare le funzioni di allarme (sirena, avvisatore acustico, indicatori di direzione e led lampeggianti).

**3d)** Verifica di disattivazione d'emergenza: Inserire l'antifurto e verificare il led lampeggiante, poi ruotare la chiave d'avviamento in posizione ON e mantenerla ruotata per almeno 5 Sec. trascorsi i quali il sistema di disattiverà. **N.B.** La chiave da impiegare deve essere dotata del trasponder originale della vettura.

**4) Segnalazioni porte aperte all'inserimento:** Se casualmente, all'inserimento dell'allarme una o più portiere, il baule o il cofano motore risultassero aperti la relativa protezione periferica verrà temporaneamente esclusa e si avvertirà una segnalazione acustica **Beep-Beep-Beep-Beep**.

**5) Esclusione protezione volumetrica:** attivare per 2 volte consecutive il quadro strumenti del veicolo, dopo i 3 Beep della sirena, entro i successivi 15 sec, eseguire un inserimento tramite radiocomando. Un lampeggio molto rapido durante il tempo di immunità indicherà lo stato di inserimento con protezione volumetrica esclusa.

**6) Esclusione automatica della protezione volumetrica per sblocco baule con radiocomando:** con sistema d'allarme inserito premere il pulsante di sblocco baule dal radiocomando, aprendo il baule il sistema non entra in allarme. Il lampeggio veloce del led indica l'inibizione temporanea degli allarmi baule, ultrasuoni e modulo AUX (M160) mentre rimarranno protette le porte e il cofano motore. Poco dopo la chiusura del baule si riattivano automaticamente le protezioni precedentemente inibite e il led ritorna a lampeggiare lentamente.

**7) Esclusione moduli di protezione ausiliaria:** attivare per 3 volte consecutive il quadro strumenti del veicolo, dopo i 4 Beep della sirena, entro i successivi 15 sec, eseguire un inserimento tramite radiocomando. Un lampeggio molto rapido durante il tempo di immunità indicherà lo stato di inserimento con protezione volumetrica e modulo M160 esclusi.

CUSTOMER SERVICE: assistenza.caralarm@metasystem.it



## PAIRING THE SIREN WITH THE ALARM (SIREN SELF-LEARNING PROCEDURE)

**Step 1:** With the alarm control unit disconnected, place the black 4-pole connector and the white 2-pole connector with the antenna wire in the WFR siren radio module.

**Step 2:** Power the siren and within 30 seconds press the bonnet button connected to the siren 5 times, or, if there is no bonnet button connected to the siren, send 5 GND pulses to the purple wire of the siren wiring. Confirming the beginning of the learning phase of the radio module, the siren will sound an audible **Bip-Boop-Bip-Boop** signal, and from this moment on it will be in learning mode for 3 minutes.

**Step 3:** Place the connector in the alarm control unit during the 3 minutes that the siren is in pairing mode, and as confirmation of pairing, the siren will sound the audible **Bip-Beep-Bip-Beep** signal.

**Step 4:** If the bonnet button in the package is not installed, insulate the purple wire.

### FINAL SYSTEM TEST

When installation is complete, perform the following operations:

- 1) Ensure that the car keys are not inside the vehicle.
- 2) Open the window on the driver's side and close the doors, the bonnet and the boot.
- 3) Turn the alarm control unit on from the radio control and perform the following tests during the 25 seconds of initial immunity:
  - 3a) During the initial 25 seconds of immunity simulate an alarm by opening and closing a door or one of the bonnets; the arrows will flash and an audible signal will sound with each simulated entry, and then the initial 25 seconds of immunity will start back up again.
  - 3b) Ultrasound test: place a hand inside the window and move it horizontally, in relation to the plane of the vehicle. The arrows will flash and an audible signal will sound, confirming reception of the alarm stimulus.
  - 3c) When the initial immunity has elapsed, opening the doors or the bonnet will trigger a 25-second alarm cycle, which can be delayed by a few seconds for the bonnet. If any doors or bonnet are left open during the alarm cycle, the alarm cycle will repeat for a maximum of 9 times. During the alarm cycle, check the alarm functions (siren, audible signal, flashing direction indicators and led lights).
  - 3d) Emergency deactivation test: Turn the burglar alarm on and check the flashing led, then turn the ignition key to ON and keep it there for at least 5 seconds, after which the system will switch off.  
**N.B.** The employed key must be fitted with an original transponder for the vehicle.
- 4) **Open door signals when switched on:** If one or more doors, boot or engine bonnet happen to be open when the alarm is switched on, the relative peripheral protection will be temporarily excluded and the audible **Beep-Beep-Beep-Beep** signal will sound.
- 5) **Volumetric protection exclusion:** activate the vehicle's dashboard 2 times in a row, after the siren Beeps 3 times, within the next 15 seconds, turn it on from the radio control. Quick flashing during the immunity time reports the powered-on status with excluded volumetric protection.
- 6) **Automatic exclusion of volumetric protection to unlock boot with radio control:** with the alarm system on, press the boot unlock button from the radio control to open the boot without making the system trigger an alarm. When the led flashes quickly, this means that the boot, ultrasound and AUX module (M160) alarms have been temporarily inhibited, while doors and engine bonnet remain protected. Shortly after closing the boot back up again, the previously inhibited protections switch back on again and the led goes back to flashing slowly.
- 7) **Exclusion of the auxiliary protection modules:** activate the vehicle's dashboard 3 times in a row, after the siren Beeps 4 times, within the next 15 seconds, switch on from the radio control. Quick flashing during the immunity time reports the powered-on status with excluded volumetric protection and M160 module.

**ES**

## COMBINACIÓN SIRENA CON ALARMA (PROCESO DE AUTOAPRENDIZAJE SIRENA)

**Fase 1:** Mantenga desconectada la central de alarma e inserte en el módulo de la radio para la sirena WFR el conector de 4 polos negro y el de 3 polos blanco con el cable de la antena.

**Fase 2:** Alimente la sirena y antes de 30 segundos presione 5 veces el pulsador del capó conectado a la sirena o en caso de ausencia del pulsador del capó conectado a la sirena, dé 5 impulsos de GND al cable violeta del cableado de la sirena. Para confirmar el inicio de la fase de aprendizaje del propio módulo radio la sirena emite la señal acústica **Bip-Bup-Bip-Bup** y desde ese momento queda en fase de aprendizaje durante 3 minutos.

**Fase 3:** Inserte el conector en la central de alarma antes de que pasen los 3 minutos en que la sirena está preparada para la combinación, y como confirmación de la combinación realizada la sirena emitirá la señal acústica **Bip-Bip-Bip-Bip**.

**Fase 4:** Si no se instala el botón del capó que se encuentra en el paquete, aisle el hilo violeta del cableado.

### VERIFICACIÓN FINAL DE LA INSTALACIÓN

Después de completar la instalación realice las siguientes operaciones:

- 1) Asegúrese de que las llaves del coche no estén dentro del vehículo.
- 2) Abra la ventanilla del lado del conductor y cierre las puertas, el capó y el baúl.
- 3) Active la central de alarma con el radiomando y durante los 25 segundos de inmunidad inicial realice las siguientes pruebas:

**3a)** Durante la inmunidad inicial de 25 segundos simule una alarma abriendo y cerrando una puerta o el capó; se producirá una intermitencia de las luces de giro y una señal acústica por cada entrada estimulada y volverá a empezar el tiempo de inmunidad inicial de 25 segundos.

**3b)** Prueba de ultrasonido: introduzca una mano a través de la ventanilla y muévala horizontalmente con respecto a la superficie del coche. Se generará una intermitencia de las luces de giro y una señal acústica como confirmación del estímulo de alarma recibido.

**3c)** Al final de la inmunidad inicial, abra la puerta o el capó, se obtendrá un ciclo de alarma de 25 segundos, que en el caso del capó puede alargarse por algunos segundos. Si, durante el ciclo de alarma, las puertas o el capó se dejan abiertas se repetirá el ciclo de alarma durante un máximo de 9 repeticiones. Durante el ciclo de alarma, verifique las funciones de alarma (sirena, señal acústica, luces de giro y led intermitente).

**3d)** Verificación de desactivación de emergencia: Activar el antirrobo y verificar el led intermitente, después gire la llave de arranque en posición ON y manténgala girada durante al menos 5 segundos, luego de esto el sistema se desactivará. **NOTA** La llave a utilizar debe poseer el transponder original del vehículo.

**4) Señalización de puertas abiertas en la activación:** Si por casualidad, al activar la alarma una o más puertas, el baúl o el capó del motor se encuentran abiertas, la protección periférica correspondiente se excluirá temporalmente y se emitirá una señal acústica **Bip-Bip-Bip-Bip**.

**5) Exclusión de protección volumétrica:** active 2 veces consecutivas el cuadro de instrumentos del vehículo, después de los 3 bip de la sirena, antes de que pasen 15 segundos, realice una activación mediante el radiomando. Una intermitencia muy rápida durante el tiempo de inmunidad indicará el estado de activación con protección volumétrica excluida.

**6) Exclusión automática de la protección volumétrica para el desbloqueo del baúl con radiomando:** con el sistema de alarma activado presione el pulsador de desbloqueo del baúl desde el radiomando, al abrir el baúl el sistema de alarma no se activa. La intermitencia veloz del led indica la desactivación temporal de las alarmas del baúl, los ultrasonidos y el módulo AUX (M160), pero permanecen protegidas las puertas y el capó del motor. Poco después del cierre del baúl se reactivan automáticamente las protecciones anteriormente deshabilitadas y el led vuelve a parpadear lentamente.

**7) Exclusión de los módulos de protección de protección auxiliar:** active 3 veces consecutivas el cuadro de instrumentos del vehículo, después de los 4 bip de la sirena, antes de que pasen 15 segundos, realice una activación mediante el radiomando. Una intermitencia muy rápida durante el tiempo de inmunidad indicará el estado de activación con protección volumétrica y módulo M160 excluidos.

CUSTOMER SERVICE: [asistencia.caralarm@metasystem.it](mailto:asistencia.caralarm@metasystem.it)



**PT**

## ASSOCIAÇÃO DA SIRENE AO ALARME (PROCEDIMENTO DE AUTOAPRENDIZAGEM SIRENE)

**Fase 1:** Mantendo a central de alarme desconectada, inserir no módulo do rádio para sirene WFR o conector de 4 polos preto e o de 2 polos branco com o fio antena.

**Fase 2:** Conectar a sirene à rede elétrica e, em 30 segundos, pressionar 5 vezes o botão do capô conectado à sirene ou, na falta de botão capô conectado à sirene, dar 5 impulsos de GND ao fio roxo da cablagem da sirene. Após a confirmação do início da fase de aprendizagem do próprio módulo do rádio, a sirene emite uma sinalização acústica “**Bip-Boop-Bip-Boop**” e, a partir deste momento, permanece em fase de aprendizagem por 3 minutos.

**Fase 3:** Inserir o contendor na central de alarme em 3 minutos, tempo no qual a sirene está predisposta para a associação e, após a confirmação da associação, a sirene emite a sinalização acústica “**Bip-Beep-Bip-Beep**”.

**Fase 4:** Se não for instalado o botão do capô presente na embalagem, isolar o fio roxo da cablagem.

### CONTROLO FINAL DO SISTEMA

Após completar a instalação, efetuar as operações abaixo descritas:

- 1) Certificar-se de que as chaves do automóvel não estejam no interior do veículo.
- 2) Abrir a janela na lado da direção e fechar as portas, o capô e o porta-malas.
- 3) Inserir a central de alarme com radiocontrolo e, durante os 25 segundos de imunidade inicial, efetuar os seguintes testes:
  - 3a) Durante a imunidade inicial de 25 segundos, simular um alarme abrindo e fechando uma porta ou um dos capôs; a seguir, ocorre uma intermitência das setas e uma sinalização acústica para cada entrada estimulada e reinicia o tempo de imunidade inicial de 25 segundos.
  - 3b) Teste ultrassons: introduzir uma mão pela janela e movimentá-la em sentido horizontal em relação ao plano do automóvel. Será gerada uma intermitência das setas e uma sinalização acústica para confirmar o estímulo do alarme recebido.
  - 3c) Após a imunidade inicial, abrir as portas ou o capô e realiza-se um ciclo de alarme de 25 segundos que pode ser atrasado para o capô em alguns segundos. Se, durante o ciclo de alarme, as portas e o capô permanecem abertos, repete-se o ciclo de alarme por 9 repetições, no máximo. Durante o ciclo de alarme é necessário controlar as funções de alarme (sirene, avisador sonoro, indicadores de direção e LED intermitente).
  - 3d) Controlo de desativação de emergência: Inserir o alarme antifurto e controlar o LED intermitente, girar a chave de acionamento do motor para a posição ON e mantê-la girada por 5 seg., pelo menos e, no final deste intervalo de tempo, o sistema desativa-se. **N.B.** A chave utilizada deve ser dotada com o transponder original do veículo.
- 4) **Sinalizações de portas abertas para a inserção:** Se durante a inserção do alarme uma ou mais portas, o porta-malas ou o capô do motor, estiver aberta, a respetiva proteção periférica será excluída temporariamente e ouve-se uma sinalização acústica **Beep-Beep-Beep**.
- 5) **Exclusão da proteção volumétrica:** ativar por 2 vezes consecutivas o painel de instrumentos do veículo e, após 3 sons de “Beep” da sirene, nos próximos 15 seg., efetuar a inserção através de radiocontrolo. Uma intermitência muito rápida, durante o tempo de imunidade, indica o estado de inserção com proteção volumétrica excluída.
- 6) **Exclusão automática da proteção volumétrica para desbloqueio do porta-malas com radiocontrolo:** com o sistema de alarme inserido, pressionar o botão de desbloqueio do porta-malas do radiocontrolo: ao abrir o porta-malas, o sistema não entra em condições de alarme. A intermitência rápida do LED indica a inibição dos alarmes do porta-malas, ultrassons e módulo AUX (M160) e permanecem protegidas as portas e o capô do motor. Logo após o fechamento do porta-malas as proteções inibidas serão reativadas automaticamente e o LED retorna a piscar de modo lento.
- 7) **Exclusão de módulos de proteção auxiliar:** ativar por 3 vezes consecutivas o painel de instrumentos do veículo e, após 4 sons de “Beep” da sirene, nos próximos 15 seg., efetuar a inserção através de radiocontrolo. Uma intermitência muito rápida, durante o tempo de imunidade, indica o estado de inserção com proteção volumétrica e módulo M160 excluídos.

CUSTOMER SERVICE: [assistencia.caralarm@metasystem.it](mailto:assistencia.caralarm@metasystem.it)





## ΣΥΝΔΕΣΗ ΣΕΙΡΗΝΑΣ ΣΥΝΑΓΕΡΜΟΥ (ΔΙΑΔΙΚΑΣΙΑ ΑΥΤΟ-ΕΚΜΑΘΗΣΗΣ ΣΕΙΡΗΝΑΣ)

**GR**

**Φάση 1:** Διατηρώντας απουσυνδεδεμένη την κεντρική μονάδα του συναγερμού βάλτε στην ασύρματη μονάδα για σειρήνα WFR το μαύρο συνδέτηρα 4 πόλων και το λευκό 2 πόλων με το καλώδιο κεραιάς.

**Φάση 2:** Τροφοδοτήστε τη σειρήνα και εντός 30 δευτερολέπτων πατήστε 5 φορές το κουμπί του καπό που είναι συνδεδεμένο με τη σειρήνα ή αν το κουμπί του καπό δεν είναι συνδεδεμένο με τη σειρήνα δώστε 5 παλμούς GND στο μωβ καλώδιο των καλωδίων της σειρήνας. Ως επιβεβαίωση της έναρξης της φάσης εκμάθησης της ασύρματης μονάδας η σειρήνα εκπέμπει το ηχητικό σήμα **beep-beep Boop-Boop** και από τη στιγμή αυτή παραμένει σε φάση εκμάθησης για 3 λεπτά.

**Φάση 3:** Τοποθετήστε το συνδέτηρα στην κεντρική μονάδα συναγερμού εντός 3 λεπτών κατά τα οποία η σειρήνα είναι διατεταγμένη για τη σύνδεση και με την επιβεβαίωση της σύνδεσης η σειρήνα θα εκπέμπει το ηχητικό σήμα **Beep-Beep-Beep**.

**Φάση 4:** Σε περίπτωση που τοποθετείται το κουμπί καπό που υπάρχει στη συσκευασία απομονώστε το μωβ καλώδιο της καλωδίωσης.

### ΤΕΛΙΚΟΣ ΕΛΕΓΧΟΣ ΤΟΥ ΣΥΣΤΗΜΑΤΟΣ

Αφού ολοκληρωθεί η εγκατάσταση εκτελέστε τις ακόλουθες εργασίες:

- 1) Βεβαιωθείτε ότι τα κλειδιά του αυτοκινήτου δεν βρίσκονται μέσα στο όχημα.
- 2) Ανοίξτε το παράθυρο του οδηγού και κλείστε πόρτες, καπό και πορτμπαγκάκι.
- 3) Εισάγετε την κεντρική μονάδα του συναγερμού με το τηλεχειριστήριο και κατά τη διάρκεια των 25 δευτερολέπτων της αρχικής αδρανοποίησης εκτελέστε τους παρακάτω ελέγχους:

**3a)** Κατά την αρχική αδρανοποίηση των 25 δευτερολέπτων εκτελέστε την προσομοίωση ενός συναγερμού ανοίγοντας και κλείνοντας μια πόρτα ή ένα από τα καπό. Θα αρχίσουν να αναβοσβήνουν τα φλας και θα έχετε ένα ηχητικό σήμα για κάθε διεγερμένη είσοδο ενώ θα ξαναρχίσει ο χρόνος της αρχικής αδρανοποίησης των 25 δευτερολέπτων.

**3b)** Έλεγχος υπερήχων: βάλτε έξω από το παράθυρο ένα χέρι και κινήστε το οριζοντίως σε σχέση με την επιπεδη επιφάνεια του αυτοκινήτου. Θα αρχίσουν να αναβοσβήνουν τα φλας και ένα ηχητικό σήμα θα επιβεβαιώσει τη διέγερση του ληθθέντος συναγερμού.

**3c)** Μετά την αρχική αδρανοποίηση ανοίξτε την πόρτα ή το καπό, θα έχετε έναν κύκλο συναγερμού 25 δευτερολέπτων που για το καπό μπορεί να καθυστερήσει μερικά δευτερόλεπτα. Αν, κατά τη διάρκεια του κύκλου του συναγερμού, παραμένουν ανοιχτές οι πόρτες ή το καπό, θα επαναληφθεί ο κύκλος του συναγερμού για το μέγιστο διάστημα των 9 επαναλήψεων. Κατά τη διάρκεια του κύκλου του συναγερμού εξακριβώστε τις λειτουργίες του συναγερμού (σειρήνα, κόρνα, φλας και led που αναβοσβήνουν).

**3d)** Ελέγξτε την απενεργοποίηση της έκτακτης ανάγκης: Εισάγετε τον αντικλεπτικό μηχανισμό και ελέγξτε το led που αναβοσβήνει, στη συνέχεια γυρίστε το κλειδί ενεργοποίησης στη θέση ON και κρατήστε το ενεργοποιημένο για τουλάχιστον 5 δευτ. στο τέλος των οποίων το σύστημα θα απενεργοποιηθεί. ΣΗΜΕΙΩΣΗ Το κλειδί που πρόκειται να χρησιμοποιήσετε θα πρέπει να διαθέτει το γνήσιο αναμεταδότη του οχήματος.

**4) Σημάνσεις ανοιχτών πορτών προς καταχώρηση:** Αν συμπτωματικά, κατά την καταχώρηση του συναγερμού μίας ή περισσότερων πορτών, το πορτμπαγκάκι ή το καπό είναι ανοιχτά η σχετική περιφερειακή προστασία θα αποκλειστεί προσωρινά και θα ακουστεί ένα ηχητικό σήμα **Beep-Beep-Beep-Beep**.

**5) Αποκλεισμός ογκομετρικής προστασίας:** ενεργοποιήστε για 2 συνεχόμενες φορές το ταμπλό του οχήματος, μετά τα 3 Beep της σειρήνας, μέσα στα επόμενα 15 δευτ, εκτελέστε μια καταχώρηση μέσω του τηλεχειριστηρίου. Ένα φως που αναβοσβήνει γρήγορα κατά τη διάρκεια του χρόνου αδρανοποίησης υποδεικνύει την κατάσταση της καταχώρησης με αποκλεισμένη την ογκομετρική προστασία.

**6) Αυτόματος αποκλεισμός της ογκομετρικής προστασίας για την απειλοκή του πορτμπαγκάκι με τηλεχειριστήριο:** με καταχωρημένο το σύστημα του συναγερμού πατήστε το κουμπί του τηλεχειριστηρίου της απειλοκής του πορτμπαγκάκι, ανοίγοντας το πορτμπαγκάκι το σύστημα δεν θα θεθεί σε συναγερμό. Το led που αναβοσβήνει γρήγορα υποδεικνύει την προσωρινή αναστολή των συναγερμών πορτμπαγκάκι, υπερήχων και μονάδας AUX (M160) ενώ παραμένουν προστατευμένες οι πόρτες και το καπό του κινητήρα. Λίγο μετά το κλείσιμο του καπό ενεργοποιούνται και πάλι αυτόματα οι προστασίες που είχαν ανασταλεί προηγουμένως και το led θα ξαναρχίσει να αναβοσβήνει αργά.

**7) Αποκλεισμός μονάδων βοηθητικής προστασίας:** ενεργοποιήστε για 3 συνεχόμενες φορές το ταμπλό του οχήματος, μετά τα 4 Beep της σειρήνας, μέσα στα επόμενα 15 δευτ, εκτελέστε μια καταχώρηση μέσω του τηλεχειριστηρίου. Ένα φως που αναβοσβήνει γρήγορα κατά τη διάρκεια του χρόνου αδρανοποίησης υποδεικνύει την κατάσταση της καταχώρησης με αποκλεισμένη την ογκομετρική προστασία και τη μονάδα M160.

CUSTOMER SERVICE: [assistenza.caralarm@metasystem.it](mailto:assistenza.caralarm@metasystem.it)



**FR**

## ASSOCIATION SIRÈNE À L'ALARME (PROCÉDURE AUTO-APPRENTISSAGE SIRÈNE)

**Phase 1 :** En maintenant la centrale d'alarme déconnectée, insérer le connecteur 4 pôles noir et le connecteur à 2 pôles blanc avec le fil antenne dans le module pour sirène WFR.

**Phase 2 :** Alimenter la sirène et, dans les 30 secondes suivantes, appuyer 5 fois sur le bouton capot relié à la sirène ou, s'il n'y a pas de bouton capot relié à la sirène, donner 5 impulsions de GND au fil violet du câblage sirène. Pour confirmer le début de la phase d'apprentissage de son propre module radio, la sirène émet le signal sonore **Bip-Boop-Bip-Boop** et à partir de ce moment-là, elle reste en phase d'apprentissage pendant 3 minutes.

**Phase 3 :** Insérer le connecteur dans la centrale d'alarme au cours des 3 minutes durant lesquelles la sirène est prédisposée à l'association et, pour confirmer que l'association est réalisée, la sirène émettra le signal sonore **Bip-Beep-Bip-Beep**.

**Phase 4 :** Si le bouton du capot présent dans l'emballage n'est pas installé, isoler le fil violet du câblage.

### VÉRIFICATION DE L'INSTALLATION

Après avoir achevé l'installation, effectuer les opérations suivantes:

1) S'assurer que les clés de la voiture ne soient pas à l'intérieur.

2) Ouvrir la vitre du côté du conducteur et fermer les portières, le capot et le coffre.

3) Insérer la centrale d'alarme au moyen de la télécommande et au cours des 25 secondes d'immunité initiale, effectuer les tests suivants:

**3a)** Pendant l'immunité initiale de 25 secondes, simuler une alarme en ouvrant et en fermant une portière ou l'un des capots ; les clignotants seront activés ainsi qu'un signal sonore pour chaque entrée stimulée et le temps d'immunité initiale de 25 secondes recommencera.

**3b)** Test des ultrasons : introduire une main par la vitre et la déplacer horizontalement par rapport au plan de la voiture. Les clignotants seront activés ainsi qu'un signal sonore pour confirmer que l'impulsion d'alarme a été reçue.

**3c)** L'immunité initiale achevée, ouvrir les portières ou le capot, un cycle d'alarme de 25 secondes sera activé, en ce qui concerne le capot, le cycle d'alarme peut avoir un retard de quelques secondes. Si, pendant le cycle d'alarme, les portières ou le capot sont laissés ouverts, le cycle d'alarme se répétera pour un maximum de 9 répétitions. Pendant le cycle d'alarme, vérifier les fonctions d'alarme (sirène, avertisseur sonore, feux de direction et led clignotante).

**3d)** Vérifier la désactivation d'urgence : Insérer l'antivol et vérifier la led clignotante, puis tourner la clé d'allumage sur la position ON et la maintenir tournée pendant au moins 5 secondes, après quoi, le système sera désactivé. **N.B. :** La clé à utiliser doit être munie du transpondeur original de la voiture.

**4) Signalisations des portes ouvertes lors de l'insertion :** Si accidentellement, lors de l'insertion de l'alarme, une ou plusieurs portières, le coffre ou le capot du moteur résultaient être ouverts, la relative protection périphérique sera exclue temporairement et un signal sonore sera activé **Beep-Beep-Beep-Beep**.

**5) Exclusion de la protection volumétrique :** activer 2 fois de suite le tableau des instruments du véhicule, après les 3 Bips de la sirène, au cours des 15 secondes suivantes, effectuer une insertion au moyen de la télécommande. Pendant le temps d'immunité, un éclair très rapide indiquera l'état d'insertion avec l'exclusion de la protection volumétrique.

**6) Exclusion automatique de la protection volumétrique pour le déverrouillage du coffre par télécommande :** en ayant inséré le système d'alarme, appuyer sur le bouton de déverrouillage du coffre au moyen de la télécommande ; en ouvrant le coffre, le système n'entre pas en alarme. L'éclair rapide de la led indique la désactivation temporaire des alarmes du coffre, des ultrasons et du module AUX (M160) tandis que les portières et le capot du moteur resteront protégés. Peu après que le coffre a été refermé, les protections qui ont été précédemment désactivées, sont automatiquement réactivées et la led recommence à clignoter lentement.

**7) Exclusion des modules de protection auxiliaire :** activer 3 fois de suite le tableau des instruments du véhicule, après les 4 Bips de la sirène, au cours des 15 secondes suivantes, effectuer une insertion au moyen de la télécommande. Pendant le temps d'immunité, un éclair très rapide indiquera l'état d'insertion avec l'exclusion de la protection volumétrique et du module M160.

CUSTOMER SERVICE: [assistenza.caralarm@metasystem.it](mailto:assistenza.caralarm@metasystem.it)



## VERBINDUNG SIRENE AN ALARM (PROZEDUR SELBSTLERNEN SIRENE)

**Phase 1:** Die Alarmzentrale abgetrennt lassen und in das Funkmodul für Sirene WFR den 4-poligen schwarzen Verbindungsstecker und den 2-poligen weißen mit dem Antennendraht einführen.

**Phase 2:** Die Sirene versorgen und innerhalb von 30 s fünf mal die Taste Haube, die an der Sirene angeschlossen ist, betätigen bzw. wenn keine Taste Haube an der Sirene angeschlossen ist 5 Impulse GND an das violette Kabel der Sirenenverkabelung erteilen. Für die Bestätigung des Beginns der Lernphase des eigenen Funkmoduls emittiert die Sirene das akustische Signal **Bip-Boop-Bip-Boop** und ab diesem Moment bleibt sie 3 Minuten lang in Lernphase.

**Phase 3:** Innerhalb der 3 Minuten, in denen die Sirene für die Verbindung bereit ist, den Verbindungsstecker in die Alarmzentrale einfügen; zur Bestätigung der erfolgten Verbindung emittiert die Sirene das akustische Signal **Bip-Beep-Bip-Beep**.

**Phase 4:** Falls die in der Packung vorhandene Taste für die Motorhaube nicht installiert wird, muss der violette Draht der Verkabelung isoliert werden.

### ENDPRÜFUNG DER ANLAGE

Nach Beendigung der Installation folgende Arbeiten ausführen:

- 1) Sicherstellen, dass die Autoschlüssel nicht im Fahrzeug sind.
- 2) Das Fenster auf der Fahrerseite öffnen und die Türen, die Haube und den Kofferraum schließen.
- 3) Die Alarmzentrale mit der Funksteuerung einschalten und während der 25 Sekunden Immunität am Anfang folgende Tests ausführen:

**3a)** Während der 25 Sekunden Immunität am Anfang einen Alarm simulieren, dazu eine Tür oder eine der Hauben öffnen und wieder schließen; es kommt zu einem Blinken der Pfeiltasten, einem akustischen Signal für jeden angeregten Eingang und die anfängliche Immunitätszeit von 25 Sekunden startet erneut.

**3b)** Test Ultraschall: Eine Hand aus dem Fenster strecken und sie im Verhältnis zur Fahrzeugebene horizontal bewegen. Es kommt zu einem Blinken der Pfeiltasten und einem akustischen Signal zur Bestätigung, dass die Alarmanregung empfangen wurde.

**3c)** Wenn nach der anfänglichen Immunität die Tür oder die Haube geöffnet wird kommt es zu einem Alarmzyklus von 25 Sekunden, der im Falle der Haube um einige Sekunden verzögert sein kann. Wenn während des Alarmzyklus die Türen oder die Haube geöffnet bleiben, wiederholt sich der Alarmzyklus (max. 9 Wiederholungen). Während des Alarmzyklus die Alarmfunktionen sicherstellen (Sirene, akustischer Melder, Richtungsanzeigen und blinkende Led-Anzeigen).

**3d)** Prüfung der Deaktivierung des Notaus: Die Diebstahlsicherung aktivieren und das Blinken der Led-Anzeige überprüfen, dann den Zündschlüssel in Position ON drehen und mindestens 5 Sekunden lang gedreht halten, nach deren Ablauf das System deaktiviert werden wird. **ANMERKUNG:** Der zu verwendende Schlüssel muss über einen originalen Trasponder des Fahrzeugs verfügen.

**4) Meldungen Türen geöffnet beim Einschalten:** Wenn zufällig beim Einschalten des Alarms eine oder mehrere Türen, der Kofferraum oder die Motorhaube geöffnet sein sollten, wird die entsprechende periphere Schutzvorrichtung vorübergehend ausgeschlossen und es kommt zu einem akustischen Signal **Beep-Beep-Beep-Beep**.

**5) Volumenschutz:** 2 mal hintereinander die Steuerschalttafel des Fahrzeugs aktivieren, nach den 3 Beep-Tönen der Sirene, innerhalb der nächsten 15 Sekunden, eine Einschaltung mit der Fernsteuerung ausführen. Das schnelle Blinken während der Immunitätszeit zeigt den Status der Einschaltung mit ausgeschaltetem Volumenschutz an.

**6) Automatischer Ausschluss des Volumenschutzes wegen Freigabe Kofferraum mit Funksteuerung:** bei aktiviertem Alarmsystem die Taste für die Freigabe des Kofferraums an der Funksteuerung betätigen, wird der Kofferraum geöffnet, löst das System keinen Alarm aus. Das schnelle Blinken der LED zeigt an, dass die Alarme Kofferraum, Ultraschall und Modul AUX (M160) vorübergehend deaktiviert sind, während die Türen und die Motorhaube weiterhin unter Alarm stehen. Kurz nach dem erneuten Schließen des Kofferraums werden die zuvor ausgeschlossenen Schutzvorrichtungen erneut automatisch aktiviert und die LED beginnt erneut langsam zu blinken.

**7) Ausschluss der zusätzlichen Schutzmodule:** 3 mal hintereinander die Steuerschalttafel des Fahrzeugs aktivieren, nach den 4 Beep-Tönen der Sirene, innerhalb der nächsten 15 Sekunden, eine Einschaltung mit der Fernsteuerung ausführen. Ein sehr schnelles Blinken während der Immunitätszeit zeigt den Status der Einschaltung mit Volumenschutz und Modul M160 ausgeschlossen an.

CUSTOMER SERVICE: [assistenza.caralarm@metasystem.it](mailto:assistenza.caralarm@metasystem.it)





**HU**

## SZIRÉNA TÁRSÍTÁSA A RIASZTÓHOZ (A SZIRÉNA ÖNTANULÁSI FOLYAMATA)

- 1. lépés:** A riasztó egység kikötött állapotában csatlakoztassa a WFR sziréna rádió moduljához a 4 pólusú fekete csatlakozót és a 2 pólusú fehér antenna csatlakozót.
- 2. lépés:** Helyezze a szirénát feszültség alá, és nyomja meg 30 másodpercen belül 5-ször a szirénához csatlakoztatott motorháztható nyitó gombot. Ha nincs ilyen szirénához csatlakoztatott gomb, adjon 5 GND impulzust a sziréna lila kábelének. A rádió modul öntanulási szakaszának kezdetét a sziréna **Bip-Boop-Bip-Boop** hangjelzéssel jelzi. Ettől kezdve a sziréna 3 percig öntanulási szakaszban marad.
- 3. lépés:** Csatlakoztassa a riasztó csatlakozóját a szirénához azalatt a 3 perc alatt, amíg a sziréna öntanulás módban van. A csatlakozás megerősítéseképpen a sziréna **Bip-Beep-Bip-Beep** hangjelzést ad.
- 4. lépés:** Ha a csomagolásban található motorháztható gomb nem kerül felszerelésre, szigetelje a kábelezés lila kábelét.

### A RENDSZER VÉGSŐ ELLENŐRZÉSE

A telepítést követően végezze el a következő műveleteket:

- 1)** Ellenőrizze, hogy az autó kulcsai nem maradtak-e az autóban.
- 2)** Nyissa ki a vezető oldali ablakot, és zárja az ajtókat, a motorházthatót és a csomagtartót.
- 3)** Kapcsolja be a riasztómodult a távirányítóval, és 25 másodpercnyi kezdeti passzív időszakot követően kezdje meg a következő ellenőrzést:
  - 3a)** A kezdeti 25 másodperces passzív időszak alatt, nyissa ki az egyik ajtót vagy a motorházthatót, és szimuláljon vészjelzést; az index villog és a hangjelző megszólal minden ajtó vagy motorháztható kinyitáskor, és újratekődik a 25 másodperces passzív időszak.
  - 3b)** Ultrahang ellenőrzés: nyúljon be a nyitott ablakon, és mozgassa a kezét az autó síkjához képest vízszintesen. A sziréna villog, és hangjelzéssel jelzi a behatolást.
  - 3c)** A kezdeti passzív időszakot egy 25 másodperces riasztási ciklus követi, amely a motorháztható esetében néhány másodperccel megnyújtható. Ha a riasztási szakaszban nyitva hagyja az ajtókat vagy a motorházthatót, a riasztási ciklus megismétlődik (legfeljebb 9 alkalommal). A riasztási szakaszban ellenőrizze a riasztó működését (sziréna, hangjelző, index, és villogó led).
  - 3d)** A riasztó kikapcsolásának ellenőrzése: Kapcsolja be a riasztót, és ellenőrizze, hogy a led villog-e. Illessze be a kulcsot a gyújtáskapcsolóba, fordítsa el ON helyzetbe, és tartsa így legalább 5 másodpercig. Ezt követően a rendszer kikapcsol. **Megj.** Olyan kulcsot kell használni, amelyen az autó eredeti jeladója megtalálható.
- 4) Ajtó nyitva jelzés a bekapcsoláskor:** Ha a riasztó bekapcsoláskor egy vagy több ajtó illetve a motorháztható vagy a csomagtartó nyitva van, a riasztó ideiglenesen kizárja a vonatkozó riasztást, és **Beep-Beep-Beep-Beep** hangjelzést ad.
- 5) A volumetrikus védelem kizárása:** kapcsolja be kétszer egymás után az autó műszerfalát. A sziréna 3-szor pittyeg az elkövetkező 15 másodpercen belül, ekkor kapcsolja be a rendszert a távirányítóval. A passzív időszakban a led gyors villogása jelzi, hogy a volumetrikus védelem ki van kapcsolva.
- 6) A volumetrikus védelem kizárása a csomagtartó távirányítóval történő kinyitáshoz:** a riasztó bekapcsolt állapotban nyomja meg a távirányító csomagtartó nyitó gombját. A csomagtartó kinyitáskor a riasztó nem kapcsol be. A led gyors villogással jelzi, hogy a csomagtartót védő riasztó, az ultrahang és az AUX (M160) modul ki van kapcsolva, míg a motorháztható és az ajtók továbbra is védve vannak. A csomagtartó visszazárását követően a riasztó korábban kizárt részei automatikusan visszakapcsolnak, és a led ismét lassan villog.
- 7) A segéd védelmi modulok kizárása:** kapcsolja be egymást követően 3-szor a műszerfalat, és a 4 pittyegést követő 15 másodpercen belül kapcsolja be a riasztót a távirányítóval. A passzív időszakban a led gyors villogással jelzi, hogy a volumetrikus védelem be van kapcsolva, de az M160 modul ki van zárva.

CUSTOMER SERVICE: [assistenza.caralarm@metasytem.it](mailto:assistenza.caralarm@metasytem.it)





## PÁROVANIE SIRÉNY K ALARMU (POSTUP AUTOMATICKÉHO UZNANIA SIRÉNY)

**SK**

**Fáza 1:** S odpojenou alarmovou jednotkou vložte do rádiového modulu pre sirénu WFR čierny 4-pólový konektor a biely 2-pólový s vodičom antény.

**Fáza 2:** Spustíte napájanie sirény a do 30 sekúnd stlačíte 5 krát tlačidlo kapoty pripojené k siréne; ak nie je tlačidlo kapoty pripojené k siréne, vyšliete 5 impulzov vodiča GND fialovému vodiču zapojenia sirény. Na potvrdenie začiatku fázy uznania svojho rádiového modulu siréna vydá akustickú signalizáciu **Bip-Boop-Bip-Boop** a od tohto okamihu zostane vo fáze uznania po dobu 3 minút.

**Fáza 3:** Zastrčíte konektor do alarmovej jednotky do 3 minút, počas ktorých je siréna pripravená na párovanie a na potvrdenie vykonaného párovania siréna vydá akustickú signalizáciu **Bip-Beep-Bip-Beep**.

**Fáza 4:** V prípade, že nebude nainštalované tlačidlo kapoty, ktoré je súčasťou balenia, izolujte fialový drôt elektrického zapojenia.

### ZÁVEREČNÁ KONTROLA SYSTÉMU

Po dokončení inštalácie vykonajte nasledovné:

- 1) Uistite sa, že kľúče od auta nie sú v aute.
- 2) Otvorte bočné okno na strane vodiča a zatvorte dvere, kapotu a kufor.
- 3) Zapojte alarmovú jednotku pomocou diaľkového ovládania a počas 25 sekúnd počiatocnej imunity vykonajte nasledujúce testy:

**3a)** Počas 25 sekúnd počiatocnej imunity simulujte alarm otvorením a zatvorením dverí alebo kapoty; dôjde k bliknutiu šípok a akustickému signálu pre každý stimulovaný vstup a k reštartovaniu doby počiatocnej imunity 25 sekúnd.

**3b)** Ultrazvukový test: vložte ruku dovnútra oknom a pohybujte rukou paralelne k podlahe vozidla. Dôjde k bliknutiu šípok a vydaniu akustického signálu, ktorý potvrdzuje príjem alarmu.

**3c)** Po uplynutí počiatocnej imunity otvorte dvere alebo kapotu, spustí sa cyklus alarmu po dobu 25 sekúnd; v prípade kapoty môže mať meškanie o niekoľko sekúnd. Ak budú v priebehu cyklu alarmu ponechané otvorené dvere alebo kapota, cyklus alarmu sa zopakuje po dobu maximálne 9 opakovaní. V priebehu cyklu alarmu skontrolujte funkcie alarmu (siréna, klaksón, smerovky a blikajúce LED).

**3d)** Kontrola deaktivácie núdzového stavu: Zapnite alarm a skontrolujte blikajúcu LED, otočte kľúčikom zapalovania do polohy ON a udržujte ho v polohe po dobu najmenej 5 sekúnd, po uplynutí tejto doby bude systém deaktivovaný. **POZN.** Kľúč na použitie musí byť vybavený originálnym transpondérom vozu.

**4) Signalizácia otvorených dverí pri vložení:** Ak sú náhodou pri vložení alarmu otvorené jedny alebo viacero dverí, batožinový priestor či kapota motora, zodpovedajúca periférna ochrana bude dočasne vylúčená a budete počuť akustickú signalizáciu **Beep-Beep-Beep-Beep**.

**5) Vylúčenie volumetrickej ochrany:** aktivujte 2 krát po sebe prístrojovú dosku vozidla, po 3 pípnutiach sirény vykonajte počas ďalších 15 sekúnd vloženie pomocou diaľkového ovládania. Veľmi rýchle blikanie v čase imunity indikuje stav vloženia s vylúčenou volumetrickou ochranou.

**6) Automatické vylúčenie volumetrickej ochrany pre odblokovanie batožinového priestoru s diaľkovým ovládaním:** s vloženým alarmovým systémom stlačíte tlačidlo pre odblokovanie kufru, otvorením batožinového priestoru nedôjde k spusteniu alarmu. Rýchle blikanie led indikuje dočasné zakázanie alarmu batožinového priestoru, ultrazvukov a modulu AUX (M160), zatiaľ čo zostávajú chránené dvere a kapota. Krátko po uzavretí kufru sa automaticky aktivujú ochrany, ktoré boli predtým deaktivované a LED začne pomaly blikať.

**7) Vylúčenie pomocných ochranných modulov:** aktivujte 3 krát po sebe prístrojovú dosku vozidla, po 4 pípnutiach sirény vykonajte počas ďalších 15 sekúnd vloženie pomocou diaľkového ovládania. Veľmi rýchle blikanie počas doby imunity indikuje stav vloženia s vylúčenou volumetrickou ochranou a modulom M160.

CUSTOMER SERVICE: [assistenza.caralarm@metasytem.it](mailto:assistenza.caralarm@metasytem.it)



**PL**

## POŁĄCZENIE SYRENY Z ALARMEM (PROCEDURA SAMOUCZENIA SYRENY)

**Faza 1:** Przy odłączonej centrali alarmowej umieścić w module radiowym syreny WFR czarny wtyk 4-biegunowy oraz wtyk 2-biegunowy z przewodem antenowym.

**Faza 2:** Zasilili syrenę i w ciągu 30 sekund nacisnąć 5 razy podłączony do niej przycisk maski, a w razie braku przycisku maski podłączony do syreny podać 5 impulsów GND do fioletowego przewodu okablowania syreny. Syrena wydaje sygnał dźwiękowy **Bip-Boop-Bip-Boop** na potwierdzenie rozpoczęcia fazy uczenia się swojego modułu radiowego i od tego czasu pozostaje w fazie uczenia się przez 3 minuty.

**Faza 3:** Umieścić wtyk w centrali alarmowej w ciągu 3 minut, podczas których syrena jest przystosowana do połączenia; na potwierdzenie dokonania połączenia syrena wyda sygnał dźwiękowy **Bip-Beep-Bip-Beep**.

**Faza 4:** W przypadku, gdy nie jest zainstalowany przycisk pokrywy znajdujący się w opakowaniu, zaizolować fioletowy przewód okablowania.

### KONTROLA KOŃCOWA INSTALACJI

Po zakończeniu instalacji wykonać następujące czynności:

- 1) Upewnić się, że kluczyki od samochodu nie zostały wewnątrz pojazdu.
- 2) Otworzyć okno po stronie kierowcy i zamknąć drzwi, maskę oraz bagażnik.
- 3) Włączyć centralę alarmową za pomocą sterowania radiowego i w ciągu 25 sekund odporności początkowej przeprowadzić następujące testy:
  - 3a) Podczas 25 sekund odporności początkowej symulować alarm, otwierając i zamykając drzwi albo maskę; kierunkowskazy będą migać, zostanie wyemitowany sygnał dźwiękowy dla każdego wzbudzonego wejścia i ponownie rozpocznie się odliczanie 25 sekund czasu odporności początkowej.
  - 3b) Test ultradźwięków: włożyć rękę przez okno i poruszać nią poziomo w stosunku do płaszczyzny samochodu. Nastąpi jedno mignięcie kierunkowskazów i jeden sygnał dźwiękowy na potwierdzenie wzbudzenia alarmu.
  - 3c) Kiedy upłynie czas odporności początkowej, po otwarciu drzwi lub maski zostanie wykonany 25-sekundowy cykl alarmowy, który w przypadku maski może zostać opóźniony o kilka sekund. Jeżeli podczas cyklu alarmowego drzwi lub maska pozostaną otwarte, cykl alarmowy zostanie powtórzony; maksymalna liczba powtórzeń to 9. Podczas cyklu alarmowego sprawdzać funkcje alarmowe (syrenę, brzęczyk, kierunkowskazy i migającą kontrolkę LED).
  - 3d) Sprawdzenie odłączenia awaryjnego: Włączyć system zabezpieczający przed kradzieżą i sprawdzić migającą kontrolkę LED, następnie obrócić kluczyk zapłonu w pozycję ON i przytrzymać go przez co najmniej 5 s, po ich upływie system się rozbroi. **UWAGA** Stosowany kluczyk musi być wyposażony w oryginalny transponder pojazdu
- 4) **Sygnalizacja otwartych drzwi przy włączeniu:** Jeżeli przypadkowo w momencie włączenia alarmu jedne lub więcej drzwi, bagażnik lub maska silnika są otwarte, odpowiednie zabezpieczenie peryferyjne zostanie czasowo wyłączone i wystąpi sygnał dźwiękowy **Beep-Beep-Beep-Beep**.
- 5) **Odłączenie zabezpieczenia objętościowego:** włączyć kolejno dwa razy stacyjkę pojazdu, a po 3 sygnałach Beep syreny, w ciągu kolejnych 15 s, wykonać włączenie za pomocą sterowania radiowego. Bardzo szybkie miganie w trakcie czasu odporności będzie wskazywać stan włączenia przy wyłączonym zabezpieczeniu objętościowym.
- 6) **Automatyczne odłączenie zabezpieczenia objętościowego w celu odblokowania bagażnika za pomocą sterowania radiowego:** przy wyłączonym systemie alarmowym nacisnąć przycisk odblokowania bagażnika na pilocie radiowym; przy otwarciu bagażnika system nie wchodzi w stan alarmu. Szybkie miganie kontrolki LED wskazuje na tymczasową dezaktywację alarmów bagażnika, ultradźwięków i modułu AUX (M160), podczas gdy pozostanie aktywne zabezpieczenie drzwi i maski silnika. Zaraz po zamknięciu bagażnika następuje automatyczne ponowne włączenie zdezaktywowanych zabezpieczeń i kontrolka LED znowu zaczyna powoli migać.
- 7) **Odłączenie modułów zabezpieczenia pomocniczego:** włączyć kolejno 3 razy stacyjkę pojazdu, a po 4 sygnałach Beep syreny, w ciągu kolejnych 15 s wykonać włączenie za pomocą pilota. Bardzo szybkie miganie w trakcie czasu odporności będzie wskazywać na stan włączenia z wyłączonym zabezpieczeniem objętościowym i modulem 160.

CUSTOMER SERVICE: [asistenza.caralarm@metasystem.it](mailto:asistenza.caralarm@metasystem.it)





## PÁROVÁNÍ SIRÉNY K ALARMU (POSTUP AUTOMATICKÉHO UZNÁNÍ SIRÉNY)

**CS**

**Fáze 1:** S odpojenou alarmovou jednotkou vložte do rádiového modulu pro sirénu WFR černý 4-pólový konektor a bílý 2-pólový s vodičem antény.

**Fáze 2:** Spusťte napájení sirény a do 30 vteřin stiskněte 5 krát tlačítko kapoty připojené k siréně; není-li tlačítko kapoty připojené k siréně, vyšlete 5 impulsů vodiče GND purpurovému vodiči zapojení sirény. Na potvrzení začátku uznaní svého rádiového modulu siréna vydá akustickou signalizaci **Bip-Boop-Bip-Boop** a od tohoto okamžiku zůstane ve fázi uznaní po dobu 3 minut.

**Fáze 3:** Zastrčte konektor do alarmové jednotky do 3 minut, během kterých je siréna připravena k párování a na potvrzení provedení párování siréna vydá akustickou signalizaci **Bip-Beep-Bip-Beep**.

**Fáze 4:** V případě, že nebude nainstalováno tlačítko kapoty, jenž je součástí balení, izolujte fialový drát elektrického zapojení.

### ZÁVĚREČNÁ KONTROLA SYSTÉMU

Po dokončení instalace proveďte následující:

- 1) Ujistěte se, že klíče od auta nejsou v autě.
- 2) Otevřete boční okno na straně řidiče a zavřete dveře, kapotu a kufr.
- 3) Zapojte alarmovou jednotku s dálkovým ovládním a během 25 vteřin počáteční imunity proveďte následující testy:
  - 3a) Během 25 vteřin počáteční imunity simulujte alarm otevřením a zavřením dveří nebo kapoty; dojde k blikání šipek a vydání akustického signálu pro každý stimulovaný vstup a k restartu doby počáteční imunity 25 vteřin.
  - 3b) Ultrazvukový test: vložte ruku dovnitř oknem a pohybujte rukou paralelně k podlaze vozu. Dojde k blikání šipek a vydání akustického signálu, který potvrzuje příjem alarmu.
  - 3c) Po uplynutí počáteční imunity otevřete dveře nebo kapotu, spustí se cyklus alarmu po dobu 25 vteřin; v případě kapoty může mít zpoždění o několik vteřin. Budou-li v průběhu cyklu alarmu ponechány otevřené dveře nebo kapota, cyklus alarmu se zopakuje po dobu maximálně 9 opakování. V průběhu cyklu alarmu zkontrolujte funkce alarmu (siréna, klakson, blinkry a blikající LED).
  - 3d) Kontrola deaktivace nouzového stavu: Zapněte alarm a zkontrolujte blikající LED, otočte klíčkem zapalování do polohy ON a udržujte jej v poloze po dobu nejméně 5 vteřin, po uplynutí této doby bude systém deaktivován. POZN. Klíč k použití musí být vybaven originálním transpondérem vozu.
- 4) **Signalizace otevřených dveří při vložení:** Pokud jsou náhodou při vložení alarmu otevřeny jedny nebo více dveří, batožinový prostor nebo kapota motoru, odpovídající periferní ochrana bude dočasně vyloučena a uslyšíte akustickou signalizaci **Beep-Beep-Beep-Beep**.
- 5) **Vyloučení volumetrické ochrany:** aktivujte 2 krát po sobě přístrojovou desku vozidla, po 3 pípnutích sirény proveďte během dalších 15 vteřin vložení s pomocí dálkového ovládním. Velmi rychlé blikání v době imunity indikuje stav vložení s vyloučenou volumetrickou ochranou.
- 6) **Automatické vyloučení volumetrické ochrany pro odblokování batožinového prostoru s dálkovým ovládním:** s vloženým alarmovým systémem stiskněte tlačítko pro odblokování kufru, otevřením batožinového prostoru nedojde ke spuštění alarmu. Rychlé blikání led indikuje dočasné zakázání alarmu batožinového prostoru, ultrazvuků a modulu AUX (M160), zatímco zůstávají chráněny dveře a kapota. Krátce po uzavření kufru se automaticky aktivují ochrany, které byly dříve deaktivovány a LED začne pomalu blikat.
- 7) **Vyloučení pomocných ochranných modulů:** aktivujte 3 krát po sobě přístrojovou desku vozidla, po 4 pípnutích sirény proveďte během dalších 15 vteřin vložení s pomocí dálkového ovládním. Velmi rychlé blikání během doby imunity indikuje stav vložení s vyloučenou volumetrickou ochranou a modulem M160.

CUSTOMER SERVICE: [assistenza.caralarm@metasystem.it](mailto:assistenza.caralarm@metasystem.it)



**SR**

## SPAJANJE SIRENE I ALARMA (POSTUPAK SAMOSTALNOG OBUČAVANJA SIRENE)

**Faza 1:** Držati isključenom kontrolnu jedinicu za alarm i umetnuti u radio modul za sirenu WFR crni konektor sa 4 pola i onaj beli sa 2 pola sa žicom antene.

**Faza 2:** Napajati sirenu i u roku od 30 sekundi pritisnuti 5 puta dugme haube povezano sa sirenom ili u slučaju da nema dugmeta haube povezanog sa sirenom, dati 5 impulsa GDN-a ljubičastoj žici kabla sirene. Kao potvrda da je došlo do početka faze učenja svog radio modula, sirena će ispuštati zvučni signal **Bip-Bup-Bip-Bup** i od tog trenutka ostaje u fazi učenja 3 minuta.

**Faza 3:** Umetnuti konektor u kontrolnu jedinicu za alarm u roku od 3 minuta jer je to rok pripreme za spajanje a kao potvrda završenog spajanja, sirena će ispuštiti zvučni signal **Biip-Biip-Biip-Biip**.

**Faza 4:** U slučaju da se nije instaliralo dugme haube koje postoji u pakovanju, potrebno je izolovati ljubičastu žicu instalacije.

### ZAVRŠNA PROVERA UREĐAJA

Na kraju instalacije, obaviti sledeće operacije:

- 1) Uveriti se da ključevi automobila nisu u unutrašnjosti vozila.
- 2) Otvoriti prozor sa strane vozača i zatvoriti vrata, haubu i prtljažnik.
- 3) Uključiti kontrolnu jedinicu za alarm daljinskim upravljačem i tokom 25 sekundi početnog imuniteta obaviti sledeće testove:

**3a)** Tokom početnog imuniteta od 25 sekundi simulirati alarm otvaranjem ili zatvaranjem vrata ili haube; žmigavci će početi treperiti ili će doći do zvučne signalizacije svakog stimulanog ulaza pa će ponovo početi vreme početnog imuniteta od 25 sekundi.

**3b)** Test ultrazvukom: uneti ruku kroz prozor i horizontalno je pomerati u odnosu na površinu automobila. Treperenje žmigavaca i zvučni signal će potvrditi da je alarm dobio stimulans.

**3c)** Na isteku vremena početnog imuniteta otvaranjem vrata ili haube se stvara ciklus alarma od 25 sekundi koji za haubu može da se odloži za nekoliko sekundi. Ako se tokom ciklusa alarma, vrata i hauba ostave otvorenim, ponoviće se ciklus alarma do maksimalno 9 puta. Tokom ciklusa alarma, proveriti funkcije alarma (sirenu, zvučni signal, indikatore smera i led svetlo koje treperi).

**3d)** Provera deaktiviranja vanrednog stanja: Uključite alarmni uređaj i proverite da li treperi led svetlo pa onda okrenite ključ za paljenje u položaj ON i držite ga okrenutim barem 5 Sek. Na isteku tog vremena, sistem će se deaktivirati. **NAPOMENA** Ključ koji će se koristiti mora biti opremljen originalnim transponderom vozila.

**4) Signalizacija otvorenih vrata prilikom uključjenja:** Ako slučajno, pri uključjenju alarma jedna ili više vrata, hauba ili prtljažnik motora budu otvoreni, odgovarajuća periferna zaštita će se privremeno isključiti i čućete zvučnu signalizaciju **Biip-Biip-Biip-Biip**..

**5) Isključenje volumetrijske zaštite:** aktivirati 2 puta zaredom tablu sa instrumentima vozila, posle 3 Bipa sirene, u narednih 15 sekundi, obaviti uključjenje pomoću daljinskog upravljača. Vrlo brzo treperenje tokom vremena imuniteta će ukazati na stanje uključjenja sa isključenom volumetrijskom zaštitom.

**6) Automatsko isključenje volumetrijske zaštite radi deblokade haube daljinskim upravljačem:** kada je sistem alarma uključen, pritisnuti dugme za deblokadu haube daljinskim upravljačem, otvaranjem haube, sistem ne ide u stanje alarma. Brzo treperenje led svetla ukazuje na privremeno sprečavanje alarma prtljažnika, ultrazvuka i modula AUX (M160), dok će vrata i hauba motora ostati zaštićeni. Odmah posle zatvaranja prtljažnika će se automatski aktivirati prethodno sprečena zaštita a led svetlo će početi polako treperiti.

**7) Isključenje modula pomoćne zaštite:** aktivirati 3 puta zaredom tablu sa instrumentima vozila, posle 4 Bipa sirene, u narednih 15 sekundi, obaviti uključjenje pomoću daljinskog upravljača. Vrlo brzo treperenje tokom vremena imuniteta će ukazati na stanje uključjenja sa isključenom volumetrijskom zaštitom i onom modula M160.

CUSTOMER SERVICE: [asistenza.caralarm@metasystem.it](mailto:asistenza.caralarm@metasystem.it)





## KOPPELING VAN DE SIRENE OP HET ALARM (PROCEDURE AUTOMATISCH AANLEREN VAN DE SIRENE)

NL

**Fase 1:** Houd de alarmcentrale losgekoppeld en plaats de 4-polige zwarte connector en de de 2-polige witte connector met de antenne draad in de radiomodule voor de WFR-sirene.

**Fase 2:** Voed de sirene; nu heeft u 30 seconden de tijd om 5 maal op de knop van de motorkap te drukken die op de sirene is aangesloten, of als deze knop op de motorkap aangesloten op de sirene ontbreekt geeft u 5 GND-impulsen op de paarse draad van de bekabeling van de sirene. De sirene laat de signalering **Bip-Boop-Bip-Boop** weerklinken, ter bevestiging dat de fase voor het aanleren van de radiomodule is begonnen. Vanaf dat ogenblik blijft die gedurende 3 minuten in aanleerfase.

**Fase 3:** Steek de connector in de alarmcentrale binnen de 3 minuten waarin de sirene voorzien is voor de koppeling; ter bevestiging dat de koppeling is uitgevoerd, signaleert de sirene de signalering **Bip-Beep-Bip-Beep**.

**Fase 4:** Mocht de motorkapknop die zich in de verpakking bevindt niet geïnstalleerd zijn, isoleer dan de paarse draad van de bekabeling.

### EINDCONTROLE VAN HET SYSTEEM

Nadat de installatie is voltooid, moet u de volgende handelingen uitvoeren:

- 1) Controleer of de sleutels van de auto niet in het voertuig aanwezig zijn.
- 2) Open het raampje aan bestuurderszijde en sluit de deuren, de motorkap en de koffer.
- 3) Schakel de alarmcentrale met de afstandsbediening in, wacht eerst 25 seconden en voer daarna de volgende testen uit:

**3a)** Tijdens de eerste 25 seconden simuleert u een alarm door een portier of de motorkap te openen en te sluiten; de pijltjes knipperen en een geluidssignalering weerklinkt voor elke gestimuleerde ingang, daarna start de beginwachttijd van 25 seconden opnieuw.

**3b)** Ultrasone testen: steek een hand door het open raampje en beweeg uw hand horizontaal ten opzichte van het vlak van de auto. De pijltjes knipperen en een geluidssignalering weerklinkt, ter bevestiging dat de alarmstimulus is ontvangen.

**3c)** Na de beginwachttijd opent u de deur of de motorkap, een alarmcyclus van 25 seconden treedt op, die voor de motorkap met enkele seconden vertraagd kan zijn. Indien de deuren of de motorkap tijdens de alarmcyclus open worden gelaten, dan wordt de alarmcyclus tot maximum 9 keer herhaald. Tijdens de alarmcyclus moet u de alarmfuncties controleren (sirene, geluidssignaal, richtingaanwijzers en knipperende led).

**3d)** Controle van de deactivering in noodgeval: Schakel de diefstalbeveiliging in en controleer de knipperende led, draai de contactsleutel daarna naar de stand ON en houd die minstens 5 seconden in deze stand. Daarna wordt het systeem gedeactiveerd. **N.B.** De sleutel die u hiervoor moet gebruiken, moet uitgerust zijn met de originele transponder van het voertuig.

**4) Signaleringen deuren open bij de inschakeling:** Indien een of meerdere portieren, de koffer of de motorkap per toeval open zijn, wordt de betreffende beveiliging rondom tijdelijke uitgesloten en hoort u een geluidssignalering **Beep-Beep-Beep-Beep**.

**5) Uitsluiting van de volumetrische beveiliging:** activeer het instrumentenbord van het voertuig 2 maal na elkaar, na de 3 Beeps van de sirene, binnen de volgende 15 sec. voert u een inschakeling via de afstandsbediening uit. Een zeer snelle knippering tijdens de wachttijd geeft de inschakelstatus aan met de volumetrische beveiliging uitgesloten.

**6) Automatische uitschakeling van de volumetrische beveiliging voor deblokking van de koffer met de afstandsbediening:** terwijl het alarmsysteem is ingeschakeld, drukt u op de knop om de koffer te deblokken via de afstandsbediening; wanneer de koffer opengaat, treedt het systeem niet in alarm. Het snelle knipperen van de led geeft aan dat de alarmen van de koffer, ultrasone alarmen en de AUX-module (M160) tijdelijk geblokkeerd zijn, terwijl de deuren en de motorkap beveiligd blijven. Kort nadat de koffer opnieuw is gesloten, worden de eerder geblokkeerde beveiligingen automatisch opnieuw geactiveerd en gaat de led terug traag knipperen.

**7) Uitsluiting modules voor hulpbeveiliging:** activeer het instrumentenbord van het voertuig 3 maal na elkaar, na de 4 Beeps van de sirene, binnen de volgende 15 sec. voert u een inschakeling via de afstandsbediening uit. Een zeer snelle knippering tijdens de wachttijd geeft de inschakelstatus aan met de volumetrische beveiliging en de M160-module uitgesloten.

CUSTOMER SERVICE: [assistenza.caralarm@metasystem.it](mailto:assistenza.caralarm@metasystem.it)



**DA**

## TILSLUTNING AF SIRENEN TIL ALARMEN (PROCEDURE MED SELVLÆRING FOR SIRENEN)

**Fase 1:** Mens alarmcentralen er frakoblet, sættes det sorte stik med 4 poler og det hvide stik med to poler i radiomodulet for WFR-sirenen, sammen med antenneledningen.

**Fase 2:** Sæt strøm til sirenen og tryk 5 gange på motorhjelmskæppen, der er tilsluttet sirenen, indenfor 30 sekunder. Hvis motorhjelmskæppen ikke er tilsluttet sirenen, gives der 5 GND-impulser til den lille ledning på sirens kabling. Når fasen med selvlæring går i gang i radiomodulet, afgiver sirenen et akustisk signal: **Bip-Boop-Bip-Boop**. Herefter forbliver modulet i selvlæringsfasen i 3 minutter.

**Fase 3:** Sæt stikket i alarmcentralen inden de 3 minutter er gået, hvor sirenen er klar til tilslutning. Som bekræftelse for den udførte tilslutning, afgiver sirenen et akustisk signal: **Bip-Beep-Bip-Beep**.

**Fase 4:** Hvis motorhjelmskæppen i pakken ikke monteres, skal den lille ledning isoleres.

### ENDELIG KONTROL AF ANLÆGGET

Når installationen er fuldført skal følgende trin udføres:

- 1) Kontroller at bilnøglerne ikke befinder sig inde i køretøjet.
- 2) Åben vinduet ved førersædet og luk alle døre, motorhjelm og bagsmækken.
- 3) Aktiver alarmcentralen med fjernbetjeningen og udfør følgende test under de første 25 sekunders immunitet:
  - 3a) Under de første 25 sekunders immunitet skal der simuleres en alarm, ved at åbne og lukke en dør, motorhjelmskæppen eller bagsmæk. Alle blinklys vil blive aktiveret og der vil lyde en akustisk alarm for hver åbning der udføres, hvorefter de 25 sekunders immunitet genoptages.
  - 3b) Ultralydstest: Før en hånd ind gennem vinduet og bevæg den i vandret retning. Alle blinklys vil blive aktiveret og der vil lyde en akustisk alarm, der bekræfter at alarmerne er blevet aktiveret.
  - 3c) Når immunitetstiden er gået, åbnes en dør, bagsmækken eller motorhjelm, hvorefter en alarmcyklus på 25 sekunder vil gå i gang. Reaktionstiden ved åbning af motorhjelm kan være forsinket nogle sekunder. Hvis døre eller motorhjelmskæppen under alarmcyklusen bliver stående åbne, vil alarmcyklusen blive gentaget indtil 9 gange. Under alarmcyklusen skal alarmerne funktion kontrolleres (sirene, akustisk signal, blinklys og blinkende led).
  - 3d) Kontrol af nødfrakobling: Sæt alarmerne til og kontroller at led-lampen blinker. Drej derefter tændingsnøglen til positionen ON og hold den drejet i mindst 5 sekunder. Herefter vil systemet blive deaktiveret. **N.B.** Nøglen der anvendes skal være udstyret med køretøjets originale trasponder.
- 4) **Kontrol af åbne døre ved aktivering:** hvis alarmerne ved en fejl aktiveres når en eller flere døre, bagsmækken eller motorhjelm er åbne, vil alarmerne for køretøjets ydre dele midlertidigt blive ekskluderet og der afgives et akustisk signal: **Beep-Beep-Beep-Beep**.
- 5) **Udelukkelse af køretøjets volumetriske beskyttelse:** Aktiver instrumentbrættet på køretøjet 2 gange. Efter sirens 3 bip, skal der, indenfor de følgende 15 sekunder, udføres en kommando fra fjernbetjeningen. En hurtig blinken under immunitetstiden, angiver at alarmerne er aktiveret med udelukkelse af køretøjets volumetriske beskyttelse.
- 6) **Automatisk udelukkelse af køretøjets volumetriske beskyttelse for åbning af bagsmækken med fjernbetjeningen:** Med alarmsystemet aktiveret, trykkes der på tasten på fjernbetjeningen, der aktiverer åbningen af bagsmækken. Ved åbning af bagsmækken aktiveres alarmerne ikke. Den hurtige blinken angiver den midlertidige deaktivering af bagagerummets alarmsystem, ultralyd og AUX (M160)-modulet, hvorimod døre og motorhjelmskæppen fortsat er beskyttede af alarmerne. Kort efter at bagsmækken lukkes, aktiveres de alarmer der før blev deaktiverede, igen automatisk, og led-lampen blinker igen med normal hastighed.
- 7) **Udelukkelse af de ekstra beskyttelsesmoduler:** Aktiver instrumentbrættet på køretøjet 3 gange. Efter sirens 4 bip, skal der, indenfor de følgende 15 sekunder, udføres en kommando fra fjernbetjeningen. En hurtig blinken under immunitetstiden, angiver at alarmerne er aktiveret med udelukkelse af køretøjets volumetriske beskyttelse og M160-modulet.

CUSTOMER SERVICE: [assistenza.caralarm@metasystem.it](mailto:assistenza.caralarm@metasystem.it)





## SIREENIN YHDISTÄMINEN HÄLYTTIMEEN (SIREENIN AUTOMAATTINEN YHDISTÄMINEN)

**FI**

**Vaihe 1:** Kun hälytysyksikkö on irrotettu, aseta WFR-sireenin radiomoduliin 4-napainen liitin ja liitä 2-napainen valkoinen liitin antennijohtoon.

**Vaihe 2:** Syötä sireeniin virtaa ja paina 30 sekunnin sisällä sireeniin yhdistettyä konepellin painiketta viisi kertaa. Jos sireeniin yhdistetty konepellin painike puuttuu, anna viisi maattoimpulsssia sireenin kaapelin violettile johdolle. Kun radiomoduliin yhdistämisvaihe alkaa, sireeni antaa äänimerkin **Pip-Poop-Pip-Poop** ja tästä hetkestä alkaen pysyy yhdistämisvaiheessa 3 minuutin ajan.

**Vaihe 3:** Aseta liitin hälytysyksikköön kolmen minuutin sisällä aikana jolloin sireeni on valmiudessa laiteparitukseen. Kun laiteparitus on tapahtunut, sireeni antaa äänimerkin **Pip-Peep-Pip-Peep** vahvistukseksi.

**Vaihe 4:** Jos pakkauksessa mukana tulevaa konepellin painiketta ei asenneta, eristä kaapeleiden violetti johto.

### JÄRJESTELMÄN LOPPUTARKASTUS

Asennuksen jälkeen on suoritettava seuraavat toimenpiteet:

- 1) Varmista, että auton avaimet ovat ajoneuvon sisällä.
- 2) Avaa ohjaajan puoleinen ikkuna ja sulje ovet, konepelti ja takaluukku.
- 3) Kytke hälyttimen keskusyksikkö kaukosäätimellä ja suorita seuraavat testit ensimmäisten 25 sekunnin aikana:
  - 3a) Simuloi hälytys immuniteettivaiheessa ensimmäisten 25 sekunnin aikana avaamalla ja sulkemalla ovi tai konepelti/takaluukku; jokainen toimenpide aiheuttaa suuntaavilkkujen vilkkunnan ja äänimerkin, ja alun 25 sekunnin immuniteettiaika alkaa alusta.
  - 3b) Ultraäänitesti: työnnä käsi sisään ikkunasta ja liikuta sitä vaakasuunnassa ajoneuvon tasoon nähden. Tämä aiheuttaa suuntaavilkkujen vilkkunnan ja äänimerkin vahvistukseksi havaitusta hälytyksestä.
  - 3c) Kun alun immuniteettiaika on kulunut, ovien tai konepellin avaaminen aiheuttaa 25 sekunnin mittaisen hälytyksen, joka konepellin kohdalla voi tapahtua muutaman sekunnin viiveellä. Jos hälytyksen aikana ovet tai konepelti jätetään auki, hälytysjakso toistuu enintään yhdeksän kertaa. Tarkista hälytysjakson aikana hälytystoiminnot (sireeni, äänimerkki, suuntaavilkut ja led-valot vilkkuvat).
  - 3d) Hälytystilan poistamisen tarkistaminen: kytke murtohälytin ja tarkista vilkkuva led-valo, käännä sitten käynnistysavain ON-asentoon ja pidä sitä käännettynä vähintään viisi sekuntia. Kun aika on kulunut, järjestelmä kytketty pois päältä. HUOM. Käytettävä avain on oltava varustettu ajoneuvon alkuperäisellä transponderilla.
- 4) **Ovet auki-ilmoitus kytkennän hetkellä:** Jos hälytyksen kytkennän aikana yksi tai useampi ovi, takaluukku tai konepelti on jäänyt vahingossa auki, vastaava perifeerinen suojaus poistetaan väliaikaisesti ja hälytin antaa äänimerkin **Piip-Piip-Piip-Piip**.
- 5) **Volumetrinen suojuksen poistaminen:** aktivoi ajoneuvon mittaristo kaksi kertaa peräkkäin, sireenin kolmen piippauksen jälkeen ja seuraavien 15 sekunnin sisällä, kytke asetus kaukosäätimen kautta. Hyvin nopea vilkkuminen immuniteettiajan aikana osoittaa kytkentätilan, volumetrinen suojuksen ollessa pois käytöstä.
- 6) **Volumetrinen suojuksen automaattinen poistaminen takaluukun avauksessa kaukosäätimellä:** kun hälytysjärjestelmä on kytketty, paina kaukosäätimen takaluukun avausnäppäintä, järjestelmä ei aiheuta hälytystä takaluukun avautuessa. Led-valon nopea vilkkuminen osoittaa takaluukun, ultraääni- ja AUX-moduliin (M160) hälytysten väliaikaista estoa, samalla kun ovien ja konepellin suojaus pysyy päällä. Pienen hetken kuluttua takaluukun sulkemisesta aiemmin estetyt suojuksen palaavat automaattisesti käyttöön ja led-valo jatkaa hidasta vilkkuntaa.
- 7) **Lisäsuojamoduulin poistaminen:** aktivoi ajoneuvon mittaristo kolme kertaa peräkkäin, sireenin neljän piippauksen jälkeen ja seuraavien 15 sekunnin sisällä, kytke asetus kaukosäätimen kautta. Hyvin nopea vilkkuminen immuniteettiajan aikana osoittaa kytkentätilan, volumetrinen suojuksen ja M160-moduulin ollessa pois käytöstä.

CUSTOMER SERVICE: [assistenza.caralarm@metasystem.it](mailto:assistenza.caralarm@metasystem.it)





**NO**

## SAMMENKOBLING AV SIRENE MED ALARM (SELVLÆRENDE PROSEDYRE SIRENE)

**Fase 1:** Med alarmkontrollenheten frakoblet, sett den sorte 4-polette kontakten og den hvite 2-polette kontakten med antenneledningen i radiomodulen for WFR sirene.

**Fase 2:** Forsyn sirenen og innen 30 sekunder trykk 5 ganger på panserknappen koblet til sirenen eller hvis ikke panserknapp er koblet til sirenen, send 5 GND-pulser til den lille ledningen på sirenekablingen. Ved bekreftelse av begynnelsen av lærefasen til radiomodulen, avgir sirenen et lydsignal **Bip-Boop-Bip-Boop** og fra dette tidspunktet vil den være i lærermodus i 3 minutter.

**Fase 3:** Sett kontakten i alarmkontrollenheten i løpet av de 3 minuttene sirenen er i sammenkoblingsmodus, som bekreftelse på sammenkoblingen, vil sirenen avgir lydsignalet **Bip-Beep-Bip-Beep**.

**Fase 4:** Hvis panserknappen som finnes i pakningen ikke blir installert, isoler den lille ledningen til kablingen.

## AVSLUTTENDE SYSTEMTEST

Når installasjonen er ferdigstilt, foreta disse operasjonene:

- 1) Påse at bilnøklene ikke er inne i kjøretøyet.
- 2) Åpne vinduet på førersiden og lukk dørene, panseret og bagasjerommet.
- 3) Slå på alarmkontrollenheten med fjernkontrollen og i løpet av de 25 sekundene med innledende immunitet, foreta følgende tester:

**3a)** I løpet av de 25 sekundene med immunitet simuler en alarm ved å åpne og lukke en dør eller et av panserne; pilene vil blinke og det avgis et lydsignal for hver stimulerte inngang, og deretter vil de 25 sekundene med første immunitet starte opp igjen.

**3b)** Ultrasonisk test: plasser en hånd på innsiden av vinduet og beveg den horisontalt i forhold til kjøretøyplanet. Pilene vil blinke og et lydsignal bekrefter mottak av alarmstimulering.

**3c)** Når den innledende immuniteten har utløpt, vil åpning av dører eller panser utløse en 25 sekunders alarm, som kan forsinkes med noen få sekunder for panseret. Hvis dører eller panser blir stående åpne i løpet av alarmsyklusen, vil alarmsyklusen gjentas for maksimalt 9 ganger. Under alarmsyklusen, kontroller alarmfunksjonene (sirene, lydsignal, retningsindikatorer og blinkende led-lamper).

**3d)** Undersøkelse av deaktivering av nødstop: Slå på tyverialarmen og kontroller den blinkende led-lampen, vri tenningsnøkkelen til ON og hold den der i minst 5 sek. Når disse sekundene er gått, vil systemet deaktiveres. **N.B.** Den anvendte nøkkelen må være utstyrt med en original transponder for kjøretøyet.

**4) Signaler for åpne dører ved oppstart:** Hvis en eller flere dører, bagasjerom eller motorpanser er åpne når alarmen blir slått på, vil den respektive eksterne beskyttelsen utelukkes midlertidig og lydsignalet **Beep-Beep-Beep-Beep** vil avgis.

**5) Utelukkelse volumetrisk beskyttelse:** aktivere kjøretøyet instrumentpanel 2 ganger på rad, etter at sirenen har avgitt 3 Beep, i løpet av de neste 15 sekundene, slå den på fra fjernkontrollen. Hurtig blinking under immunitetstiden indikerer på-status med utelukket volumetrisk beskyttelse.

**6) Automatisk utelukkelse av volumetrisk beskyttelse for å låse opp bagasjerommet med fjernkontrollen:** med alarmsystemet på, trykk på knappen for å låse opp bagasjerommet fra fjernkontrollen, for å åpne bagasjerommet uten å la systemet utløse en alarm. Når led-lampen blinker hurtig, betyr dette at alarmene for bagasjerom, ultralyder og AUX-modulen (M160) er midlertidig sperret, mens dørene og motorrommet forblir beskyttet. Kort tid etter at bagasjerommet lukkes igjen, vil de tidligere sperrede beskyttelsene reaktiveres automatisk og led-lampen går tilbake til å blinke sakte.

**7) Utelukkelse av hjelpebeskyttelsesmoduler:** aktivere kjøretøyet instrumentpanel 3 ganger på rad, etter at sirenen har avgitt 4 Beep, i løpet av de neste 15 sekundene, slå den på fra fjernkontrollen. Hurtig blinking under immunitetstiden indikerer på-status med volumetrisk beskyttelse og modul M160 utelukket.

CUSTOMER SERVICE: [assistenza.caralarm@metasystem.it](mailto:assistenza.caralarm@metasystem.it)





## MATCHNING AV SIRÉEN TILL LARMET (FÖRFARANDE FÖR SJÄVLÄRANDE SIRÉN)

**SV**

**Fas 1:** Håll larmcentralen bortkopplad och för in den 4-poliga svarta kontakten och den 2-poliga vita kontakten med antenneråden i radiomodulen för WFR-siréen.

**Fas 2:** Ge ström till siréen och tryck inom 30 sekunder 5 gånger på motorhuvknappen som är ansluten till siréen eller, om det inte finns någon motorhuvknapp, ge 5 GND-pulser till den lila tråden i siréens kabeldragning. Som bekräftelse på starten av den egna modulens inlärningsfas avger siréen ljudsignalen **Bip-Boop-Bip-Boop** och från denna stund förblir den i inlärningsfas i 3 minuter.

**Fas 3:** För in kontakten i larmcentralen inom de 3 minuter som siréen är förberedd för matchning och som bekräftelse på utförd matchning utger siréen ljudsignalen **Bip-Boop-Bip-Boop**.

**Fas 4:** Om inte den motorhuvknapp som finns i förpackningen installeras ska du isolera kabeldragningens lila kabel.

### SLUTKONTROLL AV SYSTEMET

Efter att ha slutfört installationen ska du göra följande:

- 1) Försäkra dig om att bilnycklarna inte är inuti fordonet.
- 2) Öppna rutan på förarsidan och stäng dörrarna, motorhuv och bakluckan.
- 3) Koppla in larmcentralen med fjärrkontrollen och utför följande test under de 25 sekunderna av inledande immunitet:
  - 3a) Under den inledande immuniteten på 25 sekunder ska du simulera ett larm genom att öppna och stänga en dörr eller en av huvarna. Du får en blinkning av pilarna och en ljudsignal för varje stimulerad ingång och tiden för den inledande immuniteten på 25 sekunder startar om.
  - 3b) Ultraljudstest: för in en hand genom fönstret och rör den horisontalt med bilgolvet. Detta framkallar en blinkning av pilarna och en ljudsignal som bekräftelse på mottagen larmstimulans.
  - 3c) När den inledande immuniteten är slut får du en larmcykel på 25 sekunder, som kan fördröjas med några sekunder för huven, när du öppnar dörrarna eller huven. Om dörrarna eller huven lämnas öppna under larmcykeln repeteras larmcykeln maximalt 9 gånger. Under larmcykeln ska du kontrollera larmfunktionerna (sirén, signalhorn, körriktningvisare och blinkande lysdiod).
  - 3d) Kontroll av inaktivering av nödläge: Aktivera larmet och kontrollera den blinkande lysdioden. Vrid sedan startnyckeln till ON-läge och behåll den vriden i 5 sek. När dessa har passerat inaktiveras systemet. **OBS** Nyckeln som används ska vara försedd med fordonets ursprungliga transponder.
- 4) **Signalering av öppna dörrar vid införandet:** Om en eller flera dörrar, bakluckan eller motorhuv skulle råka vara öppna när larmet aktiveras utesluts motsvarande skyddsanordning tillfälligt och du hör ljudsignalen **Beep-Beep-Beep-Beep**.
- 5) **Uteslutning av volymetriskt skydd:** aktivera fordonets instrumentpanel 2 gånger i följd. Efter siréens 3 pip, inom följande 15 sek, ska du aktivera med hjälp av fjärrkontrollen. Ett mycket snabbt blinkande under tiden för immunitet anger tillståndet av aktivering med uteslutet volymetriskt skydd.
- 6) **Automatisk uteslutning av volymetriskt skydd för upplåsning av baklucka med fjärrkontroll:** ctryck, med aktiverat larmsystem, på knappen för upplåsning av bakluckan från fjärrkontrollen. Om du öppnar bakluckan går inte systemet i larm. Lysdiodens snabba blinkande anger tillfällig hämning av larmen för baklucka, ultraljud och AUX-modul (M160) medan dörrar och motorhuv förblir skyddade. Kort efter att bakluckan stängs återaktiveras de skydd som tidigare har hämmats automatiskt och lysdioden återgår till att blinka långsamt.
- 7) **Uteslutning av extra skyddsmoduler:** aktivera fordonets instrumentpanel 3 gånger i följd. Efter siréens 4 pip, inom följande 15 sek, ska du aktivera med hjälp av fjärrkontrollen. Ett mycket snabbt blinkande under tiden för immunitet anger tillståndet av aktivering med uteslutet volymetriskt skydd och M160-modul.

CUSTOMER SERVICE: assistenza.caralarm@metasystem.it





## **RU** ПОПАРНОЕ ПОДСОЕДИНЕНИЕ СИРЕНЫ К БЛОКУ СИГНАЛИЗАЦИИ (ПРОЦЕДУРА САМООБУЧЕНИЯ СИРЕНЫ)

**Этап 1:** Не подключая блок сигнализации, вставить в радиомодуль для сирены WFR 4-полюсный чёрный разъём и 2-полюсный белый разъём с проводом-антенной.

**Этап 2:** Подключить питание на сирену и в течение 30 секунд нажать 5 раз на кнопку капота, подсоединённую к сирене, и подать 5 импульсов GND на фиолетовый провод кабельного подсоединения сирены. В подтверждение начала стадии самообучения радиомодуля, сирена выдаёт звуковой сигнал **зуммера**, после чего он находится на стадии самообучения в течение 3 минут.

**Этап 3:** Вставить разъём в блок сигнализации в течение 3 минут, предназначенных для попарного подключения; после выполнения подключения, сирена выдаст звуковой сигнал **зуммера**.

**Этап 4:** В случае если не устанавливается кнопка капота, присутствующая в упаковке, изолировать фиолетовый кабель проводки.

### **ЗАКЛЮЧИТЕЛЬНАЯ ПРОВЕРКА УСТАНОВКИ**

По окончании установки, необходимо выполнить следующие операции:

- 1) Проверить, что ключи от машины не находятся внутри салона.
- 2) Открыть окно с водительской стороны и закрыть дверь, капот и багажник.
- 3) Включить блок сигнализации с радиомодулем и в течение 25 секунд начального иммунного периода выполнить следующие тесты:

**3a)** В течение 25 секунд начального иммунного периода симулировать срабатывание сигнализации, открыв и закрыв дверь или один из капотов; должны мигать указатели поворота и звучать звуковая сигнализация при каждом вторжении, после чего возобновится время начального иммунитета 25 секунд.

**3b)** Тестирование ультразвуковых датчиков: ввести руку в открытое окно и провести ею горизонтально плоскости автомобиля. Должны замигать поворотные указатели и звучать звуковая сигнализация, в подтверждение стимулирования аварийного сигнала.

**3c)** По истечении времени начального иммунитета, если открыты двери или капоты, начинается цикл сигнализации в 25 секунд, который для капота может быть отложен на несколько секунд. Если в течение цикла сигнализации двери автомобиля или капот остаются открытыми, то цикл сигнализации повторяется, максимум до 9 раз. Во время цикла сигнализации проверьте функции аварийного сигнала (сирена, звуковое оповещение, указатели поворота и мигание СИД).

**3d)** Проверка отключения аварийного сигнала: Включить автосигнализацию и проверить мигание СИД, потом повернуть ключ зажигания в положение ВКЛ. и подождать, удерживая его 5 сек. в таком положении. По истечении этого времени система отключается. **Примечание** Используемый ключ должен быть оснащён фирменным транспондером для этого автомобиля.

- 4) **Оповещение об открытых дверях при включении автосигнализации:** Если случайно, при включении автосигнализации на одной или нескольких дверях, капот или багажник остаются открытыми, соответствующая периферийная защита временно исключается, о чём оповещает звуковой сигнал **зуммера**.

**5) Отключение объёмной защиты:** подключить 2 раза последовательно приборную панель автомобиля, после 3 звуков сирены, но в течение последующих 15 секунд, включить автосигнализацию с помощью радиомодуля. Слышком быстрое мигание во время периода иммунитета указывает на включение сигнализации и исключением объёмной защиты.

**6) Автоматическое исключение объёмной защиты для разблокирования багажника с помощью радиомодуля:** имея включённую автосигнализацию, нажать на кнопку разблокирования багажника на радиомодуле, тогда система не выдаёт аварийный сигнал при открытии багажника. Частое мигание СИД указывает на временное отключение сигнализации багажника, ультразвуковых датчиков и модуля AUX (M160), в то время как двери и капот двигателя остаются защищёнными. Через некоторое время после закрытия багажника временно отключённые до этого защиты автоматически подключаются, а СИД снова начинает мигать не часто.

**7) Отключение модулей вспомогательной защиты:** подключить 3 раза последовательно приборную панель автомобиля, после 4 звуков сирены, но в течение последующих 15 секунд, включить автосигнализацию с помощью радиомодуля. Очень частое мигание СИД во время периода иммунитета указывает на то, что автосигнализация была включена с исключением объёмной защиты и модуля M160.

**CUSTOMER SERVICE: assistenza.caralarm@metasystem.it**



**AR**

## ملامعة صفارة الإنذار مع جهاز الإنذار (إجراء التعلم الذاتي لصفارة الإنذار)

**لمرحلة ١:** بالخفاظ على وحدة التحكم بالإنذار مفضولة، قم بإدخال الموصل الأسود ذو الأربع أقطاب والموصل الأبيض ذو القطبين مع سلك الهوائي داخل نموذج الراديو لصفارة الإنذار RFW.

**لمرحلة ٢:** قم بتعدنية صفارة الإنذار بالتيار الكهربائي وفي غضون ٠٣ ثانية اضغط ٥ مرات على زر غطاء محرك السيارة الموصول بصفارة الإنذار، وفي حالة عدم توصيل زر غطاء محرك السيارة بصفارة الإنذار، قم بعمل ٥ نبضات DNG على سلك شبكة اسلاك صفارة الإنذار البنفسجي للتأكد على بداية مرحلة تعلم نموذج الراديو الخاص بك، تقوم صفارة الإنذار بإطلاق الإشارة الصوتية بيب-بيب-بيب ومن هذه اللحظة يبقى في مرحلة التعلم لثلاثة دقائق.

**لمرحلة ٣:** قم بإدخال الموصل في وحدة التحكم بالإنذار خلال الثلاثة دقائق التي تكون فيها صفارة الإنذار مُعدّة للملاءمة، ولتأكيد حدوث الملاءمة تطلق صفارة الإنذار الإشارة الصوتية بيب-بيب-بيب-بيب.

**المرحلة ٤:** في حالة عدم تركيب زر الصندوق الموجود في العبوة، قم بعزل سلك التمديد البنفسجي.

## الكشف النهائي على النظام

بعد الانتهاء من التركيب قم بإجراء ما يلي:

(١) تأكد من أن مفاتيح السيارة ليست داخل السيارة.

(٢) افتح النافذة المحاذية للسائق وأغلق الأبواب وغطاء محرك السيارة وصندوق الأمتعة.

(٣) ادخل وحدة التحكم بالإنذار في جهاز التحكم عن بعد وخلال فترة الوقاية الأولية التي تستمر ٥٢ ثانية قم بإجراء الاختبارات التالية: (a) خلال فترة الوقاية الأولية التي تستمر ٥٢ ثانية قم بمحاكات إنذار عن طريق فتح وإغلاق أحد الأبواب أو غطاء المحرك أو صندوق الأمتعة؛ سوف ينطلق وميض من غمّازات السيارة وإشارة صوتية لكل مدخل تم تحفيزه ثم سوف يبدأ من جديد وقت الوقاية الأولية الذي يستمر ٥٢ ثانية.

(b) اختبار الموجات فوق الصوتية: قم بإدخال يدك من النافذة وتحريكها أفقياً بالنسبة لأرضية السيارة. سوف ينطلق وميض من غمّازات السيارة وإشارة صوتية للتأكيد على تلقي مُحفّر إنذار.

(c) بعد انتهاء وقت الوقاية الأولية قم بفتح أحد الأبواب أو غطاء المحرك، سوف تنطلق دورة إنذار تستمر ٥٢ ثانية، في حالة فتح غطاء المحرك قد تتأخر بضع ثوان. إذا تركت الأبواب أو غطاء المحرك مفتوحة، خلال دورة الإنذار، سوف تتكرر دورة الإنذار حتى ٩ مرات كحد أقصى. أثناء

دورة الإنذار، تحقق من عمل وظائف الإنذار (صفارة الإنذار، الإنذار الصوتي، مؤشرات الاتجاه، وميض مصباح الليم).

(d) فحص إلغاء التنشيط في حالات الطوارئ: قم بتفعيل مضاد السرقة وتحقق من وميض مصباح الليم، ثم لفّ مفتاح التشغيل إلى الوضع NO وحافظ عليه بهذا الوضع لخمس دقائق. وبعد ذلك يتم إيقاف النظام. ملاحظة هامة يجب أن يكون المفتاح المستخدم مزوداً بالجهاز المرسل المستجيب الأصلي للسيارة.

(٤) التأشير عن الأبواب المفتوحة عند تفعيل الإنذار: عند تفعيل الإنذار، إذا كان واحداً أو أكثر من الأبواب أو غطاء المحرك أو صندوق الأمتعة مفتوحاً، فسوف يتم استبعاد الحماية السطحية المتعلقة به بشكل مؤقت وسوف تسمع الإشارة الصوتية بيب-بيب-بيب-بيب.

(٥) استبعاد الحماية الحجمية: قم بتفعيل لوحة أجهزة السيارة مرتان متتاليتين، بعد إصدار صفارة الإنذار ثلاثة أصوات بيب، خلال الـ ٥١ ثانية اللاحقة، قم بتفعيل الإنذار بواسطة جهاز التحكم عن بعد. الوميض السريع جداً خلال فترة الوقاية يشير إلى التفعيل باستبعاد الحماية الحجمية.

(٦) الاستبعاد التلقائي للحماية الحجمية لفتح صندوق الأمتعة بواسطة جهاز التحكم عن بعد:

بنظام إنذار مُغفّل، اضغط على زر فتح صندوق الأمتعة من جهاز التحكم عن بعد، عند فتح صندوق الأمتعة لن يدخل النظام في وضع الإنذار. الوميض السريع لمصباح الليم يشير إلى التثبيت المؤقت لإنذار صندوق الأمتعة والموجات فوق الصوتية والنموذج XUA (٠٦١M). بينما تبقى الأبواب وغطاء المحرك في وضع الحماية. بعد وقت وجيز من إغلاق صندوق الأمتعة، تشتغل من جديد وتلقائياً وظيفة الحماية التي تم تعطيلها مسبقاً ويبدأ الميمين الضوئي - ليد بالوميض ببطء.

(٧) استثناء نماذج الحماية المساعدة: قم بتفعيل لوحة أجهزة السيارة ٣ مرات متتالية، بعد إصدار صفارة الإنذار أربعة أصوات بيب، وخلال الـ ٥١ ثانية اللاحقة، قم بتفعيل الإنذار بواسطة جهاز التحكم عن بعد. الوميض السريع جداً خلال فترة الوقاية يشير إلى حالة تفعيل مع استبعاد الحماية الحجمية والنموذج ٠٦١M.

CUSTOMER SERVICE: assistenza.caralarm@metasystem.it



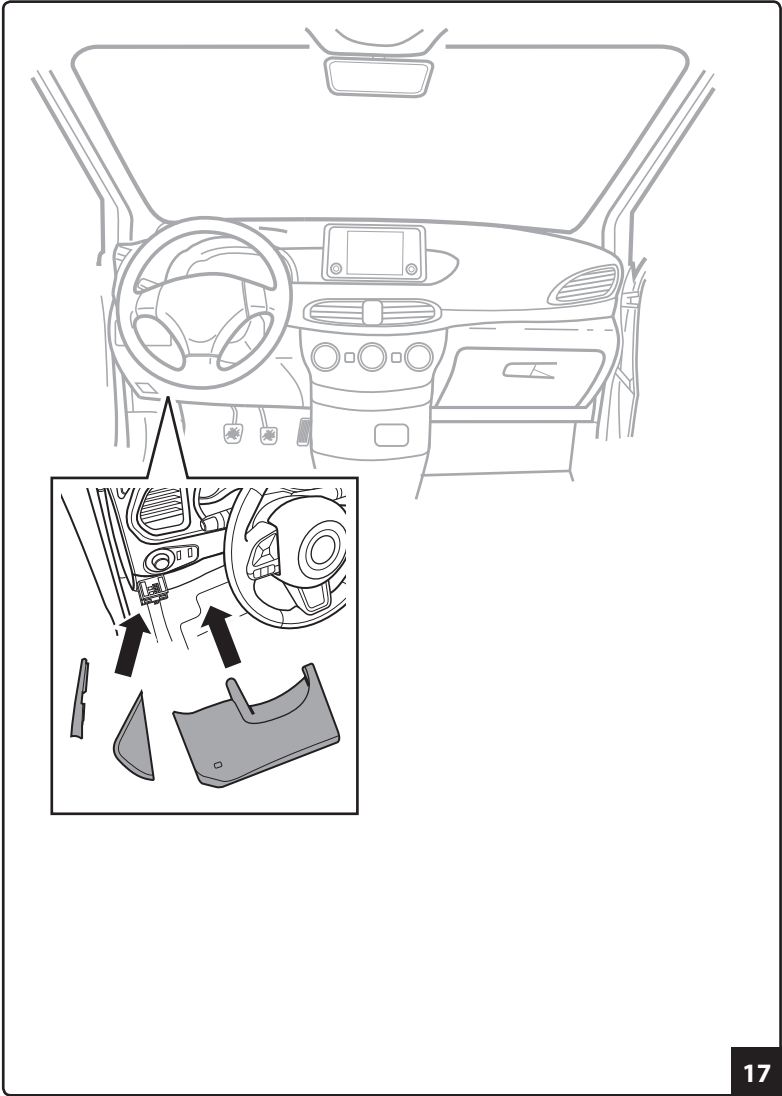



**SERVIZI - SERVICES - SERVICIOS - SERVIÇOS - ΥΠΗΡΕΣΙΕΣ - SERVICES - FUNKTIONEN**  
**FUNKCIÓK - FUNKCIA - FUNKCJE - FUNKCE - USLUGE - SERVICES - SERVICE**  
**TOIMINNOT - FUNKSJONER - FUNKTIONER - СЕРВИС - تاسیسات**  
**ATTIVAZIONE - ACTIVATION - ACTIVACIÓN - ACTIVACÃO - ΕΝΕΡΓΟΠΟΙΗΣΗ - ACTIVATION**  
**AKTIVIERUNG - AKTIVÁLAS - AKTIVACIA - UKTYWNIENIE - AKTYVACE - AKTIVIRANJE**  
**ACTIVERING - AKTIVERING - AKTIVOINTI - AKTIVERING**  
**تفعيل - AKTIVACIJA - АКТИВАЦИЯ**

	<b>RADIO COMANDO ORIGINALE</b>	ORIGINAL REMOTE CONTROL	MANDO A DISTANCIA ORIGINAL	COMANDO VIA RADIO ORIGINAL	Γηγύσιο Τηλεχειριστήριο	TÉLÉCOMMANDE ORIGINALE	ORIGINALHANDSENDER
	EREDETI TÁVIRÁNYÍTO	ORIGINÁLNY DIALKOVÝ OVLÁDAC	PILOT ORYGINÁLNY	ORIGINÁLNI DÁLKOVÝ OVLÁDAC	ORIGINALNA RADIO KONTROLA	ORIGINELE AFSTANDSBEIDIENING	ORIGINAL FJERNBETJENING
	ALKUPERÄINEN KAUKOSÄÄDIN	ORIGINAL FJERNKONTROLL	ORIGINALFJÄRRKONTROLL	оригинальный пульт дистанционного управления	مفتاح التحكم عن بعد الأصلي		

**ALLARME - ALARM - ALARMAS - ALARME - ΣΥΝΑΓΕΡΜΟΣ - ALARME**  
**ALARM - RIÁSZTÁS - ALARM - ALARM - ALARM - ALLARME - ALARM - ALARM**  
**ALARM - HÄLTYTYS - ALARM - LARM - АВАРИЙНАЯ СИГНАЛИЗАЦИЯ - نذار**

	<b>PROTEZIONE PERIFERICA</b>	PERIPHERAL PROTECTION	PROTECCIÓN PERIFÉRICA	PROTECÇÃO PERIFÉRICA	Περιφερική Προστασία	PROTECTION PÉRIPHÉRIQUE	RUNDUMSCHUTZ
	KERÜLETI VÉDELEM	OBVODOVÁ OCHRANA	OCHRONA PERYFERYJNA	OBVODOVÁ OCHRANA	PERIFERNA ZAŠTITA	BEVELIGING RONDOM	YDRE DELE
	PERIFEREERINEN SUOJAUS	EKSTERN BESKYTTELSE	PERIFERT SKYDD	ПЕРИФЕРИЙНАЯ ЗАЩИТА	الحماية السطحية		

	<b>AUTO ALIMENTAZIONE SIRENA</b>	BATTERY BACK-UP OF SIREN	AUTO-ALIMENTACIÓN SIRENA	AUTOALIMENTAÇÃO DA SIRENA	Αυτοτροφοδότηση Σειρήνας	AUTO-ALIMENTATION SIRENE	SELBSTSPEISUNG DER SIRENE
BACK UP	SZIRENA ÖNTÁPLÁLÁS	SAMOZAPÍNANIE SIRENY	SAMOZASILANIE SYRENY	SAMO-NAPAJENÍ SIRENY	SAMOSTALNO NAPAJANJE SIRENE	AUTOMATISCHE VOEDING SIRENE	AUTOMATISK ENERGFORSYNING TIL SIRENEN
	SIREENIN AKKU	BATTERI BACK-UP	SJÄLVMATNING SIRÉN	АВТОМАТИЧЕСКОЕ ОТКЛЮЧЕНИЕ СИРЕНЫ	التغذية التلقائية لصفارة الإنذار		

	<b>SIRENA</b>	SIRENA	SIRENA	SIRENA	Σειρήνα	SIRENE	SIRENA
	SZIRENA	SIRENA	SYRENA	SIRÉNA	SIRENA	SIRENE	SIRENE
	SIREENIN	SIRENE	SIRÉN	СИРЕНА	صفارة الإنذار		

	<b>BLINKER</b>	BLINKER	BLINKER	BLINKER	BLINKER	CLIGNOTANT	BLINKER
	BLINKER	BLINKER	BLINKER	BLINKER	ŽMIGAVAC	KNIPPERLAMP	BLINKER
	SUUNTA-VILKUT	BLINKER	BLINKER	МИГАЛКА	مصباح وميض		





	<b>PROTEZIONE VOLUMETRICA</b>	VOLUME PROTECTION	PROTECCIÓN VOLUMÉTRICA	PROTECCIÓN VOLUMÉTRICA	Όγκομετρική Προστασία	PROTECTION VOLUMÉTRIQUE	VOLUMETRISCHER SCHUTZ
	VOLUME-TRIKUS VEDELEM	PRIESTOROVÁ OCHRANA	OCHRONA WOLUMETRYCZNA	PROSTOROVÁ OCHRANA	VOLUME-TRUSKA ZAŠTITA	BEVEILIGING VOLUME-TRISCH	VOLUMETRISK BESKYTTELSE
	VOLUMETRINEN SUOJAUS	VOLUMETRISK BESKYTTELSE	VOLYMETRISKST SKYDD	ОБЪЁМНАЯ ЗАЩИТА	حماية حجمية		

**FUNZIONI ACCESSORIE - ACCESSORY FUNCTIONS - FUNCIONES ACCESORIAS**  
**FUNÇÕES AUXILIARES - ΒΟΗΘΗΤΙΚΕΣ ΛΕΙΤΟΥΡΓΙΕΣ - FONCTIONS ACCESSOIRES**  
**ZUSATZFUNKTIONEN - KIEGÉSZÍTŐ FUNKCIÓK - DOPLNKOVÁ FUNKCIA**  
**FUNKCJE DODATKOWE - DOPLNKOVÉ FUNKCE - DODATNE FUNKCIJE - HULPFUNCTIES**  
**FUNKTIONER TILBENHØR - LISÄTOIMINNOT - EKSTRAFUNKSJØNER**  
**TILLVALSFUNKTIONER - ДОПОЛНИТЕЛЬНЫЕ ФУНКЦИИ - وظائف ملحقه**

<b>AUTO TEST</b>	<b>AUTOTEST FUNZIONI ALLARME</b>	ALARM FUNCTION SELF-TEST	AUTOTEST FUNCIONES DE ALARMA	TESTE AUTOMÁTICO DAS FUNÇÕES DE ALARME	Αυτόματο Test Λειτουργιών Συναγερμού	ESSAI AUTOMATIQUE DES FONCTIONS D'ALARME	ALARMFUNKTIONEN-SELBSTTEST
	ÖNTESZTELÉS RIA-SZTOFUNKCIÓK ÖNTESZTELÉSE	AUTOMATIC TEST ALARMOVÝCH FUNKCII	AUTOTEST FUNKCJI ALARMU	AUTOMATIC TEST ALARMOVÝCH FUNKCII	AUTOTEST FUNKCIA ALARMA	AUTOMATISCHE TEST ALARMFUNCTIES	AUTOTEST ALARMFUNKTIONER
	HÄLYTYSTEN AUTOMAATTINEN TESTAUS	SELVTEST ALARMFUNKSJØN	AUTOTEST LARMFUNKTIONER	САМОТЕСТИРОВАНИЕ ФУНКЦИЙ СИГНАЛИЗАЦИИ	اختبار ذاتي لوظائف الإنذار		



<b>MEMO</b>	<b>SPIA LED CON ALLARME MEMORIA</b>	LED PILOT LIGHT WITH ALARM MEMORY	PILOTO LED CON MEMORIA DE ALARMA	INDICADOR LED COM MEMÓRIA DE ALARME	Led Me Μνήμη Συναγερμού	LED TÉMOIN AVEC MÉMOIRE D'ALARME	LED-KONTROLL-LEUCHTE MIT ALARMSPEICHER
	LED JELZOLÁMPA RIASZTOMEMÓRIÁVAL	KONTROLLKA LED S PAMĚTÍ ALARMU	WIATEŁKO LEDU PAMIĘCI ALARMU	KONTROLKA LED S PAMĚTÍ ALARMU	LED INDIKATOR SA ALARMOM MEMORIJE	LED-LAMP MET ALARMGEHEUGEN	LED-LAMPE MED ALARMHUKOMMELSE
	LED-MERKKIVÄLO HÄLYTYSHISTORIA	LED-KONTROLL-LAMPE MED ALARMMINNE	LYSDIODINDIKATOR MED LARMMINNE	СВЕДИДИКАТОР С ПАМЯТЮ АВАРИЙНОГО СИГНАЛА	حضور ليد مع ذاكرة إنذار		

<b>CBL</b>	<b>CABLAGGIO A CORREDO</b>	WIRING SUPPLIED	CABLEADO EN DOTACIÓN	CABLAGEM COMO ITEM DE SERIE	Παρεχόμενη καλωδίωση	CÂBLAGE FOURNI EN DOTATION	MITGELIEFERTE VERKABELUNG
	A KÉSZLETBE TARTOZÓ KÁBELEK	KABELÁZ JE SÚČASŤOU DODÁVKY	DOSTARCZONE PRZEWODY	KABELÁZ JE SOUČÁSTI DODÁVKY	PRILožENO KABLØVSKO POVEZIVANJE	BEKABELING MEGELEVERD	MEDFØLGENDE KÄBLING
	TOIMITETTAVAT KAAPELIT	MEDFØLGENDE LEDNINGER	MEDFØLJANDE KABELDRAGNING	КАБЕЛЬНАЯ ПРОВОДКА ИЗ КОМПЛЕКТА ПОСТАВКИ	شبكة اسلاك مزودة		

<b>Meta Sat</b>	<b>COMANDO METASAT</b>	OUTPUT METASAT	MANDO METASAT	COMANDO METASAT	Χειρισμός Metasat	COMMANDE METASAT	STEUERUNG METASAT
	METASAT VEZÉRLÉS	POVEL METASAT	STEROWANIE METASAT	POVEL METASAT	KOMANDA METASAT	BEDIENING METASAT	STYRING METASAT
	METASAT-OHJAUS	KONTROLL METASAT	METASAT-OHJAUS	KONTROLL METASAT	METASAT-KOMMANDO	БЛОК УПРАВЛЕНИЯ METASAT	وحدة التحكم ميتاسات





3		<b>LIMITAZIONE CICLI DI ALLARME COME DA NORMATIVE</b>	ALARM CYCLE LIMIT	LIMITACIÓN CICLOS DE ALARMA	LIMITAÇÃO DOS CICLOS DE ALARME	Περιορισμός Κύκλων Συναγερμού Σύμφωνα με Κανονισμούς	LIMITATION DES CYCLES D'ALARME	NORMGE-RECHTE BEGRENZUNG DER ALARMZYKLEN
		A SZABLYOKNAK MEGFELELŐ RÁSZTÖRÉSSEL KÖRLETOZÁS	OBMEDZENIE ALARMOVÝCH CYKLOV PODĽA PREDPISOV	OGRANICZENIE CYKLI ALARMU JAK W NORMACH	OMEZENÍ ALARMOVÝCH CYKLŮ PODLE PŘEDPISŮ	OGRANIČENJE CIKLUŠA ALARMA KAO PO STANDAR-DIMA	BEPERKING ALARMCYCLI VOLGENS DE NORMEN	BEGRÆNSENDE ALARMCYKLUS-SER SOM IFLG. LOVGIVNINGEN
		HÄLTYSJAKSOJEN RAJOITUS MAARAY-STEM MIKÄÄN	BEGRENSNING AV ALARMSYKLER I HENHOLD TIL FORSKRIFTER	BEGRÄNSNING AV LARMCYKLER ENLIGT LAGSTIF-TNING	ОГРАНИЧЕНИЯ ЦИКЛОВ СИГНАЛИЗАЦИИ, СОГЛАСНО СТАНДАРТАМ	تحديد دورات الإنذار وفقاً للوائح والتوجيهات	تحديد دورات الإنذار وفقاً للوائح والتوجيهات	
	<b>PRODOTTO WATER RESISTANT</b>	WATER RESISTANT PRODUCT	PRODUCTO RESISTENTE AL AGUA	PRODUTO WATER RESISTANT	Προϊόν "Water Resi-stant"	PRODUIT ÉTANCHE À L'EAU	WASSERFESTES PRODUKT	
	VÍZTÁTLAN TERMÉK	VODOODOLNÝ PRODUKT	PRODUKT WO-DOODOPRNY	VODOODOLNÝ PRODUKT	VODOOTPO-PRAN PROIZVOD	WATERBESTEN-DIG PRODUCT	VANDAFVI-SENDE	
	VEDENKE-STÄVÄ TUOTE	VANNBE-STÄNDIG PRODUKT	VATTENBESTÄN-DIG PRODUKT	ВЛАГОСТОЙКОЕ ИЗДЕЛИЕ	منتج مقاوم للماء	منتج مقاوم للماء		
	<b>DISINSERI-MENTO DI EMERGENZA</b>	EMERGENCY DISARMING	DESACTIVACION DE EMERGENCIA	DESACTI-VACÃO DE EMERGENCIA	Απεργοποίηση Έκτακτης Ανάγκης	DESAC-TIVATION D'URGENCE	NOTENSCHÄR-FUNG	
	VÉSZKIK-TÁTÁS	NÚDZOVÉ VYPNÚTIE	WYŁACZENIE AWARYJNE	NOUZOVÉ VYPNUTÍ	ISKLUJUCÉNJE VANREDNOG STANJA	UITSCHAK-ELING IN NOODGEVAL	FRAKOBLING I NØDSITUAT-IONER	
	HÄLTYSTILAN POISKYTKE-MINEN	NÖDDÆAKTI-VERING	INAKTIVERING AV NÖDLÅGE	ОТКЛЮЧЕНИЕ АВАРИЙНОГО СИГНАЛА	إلغاء التعليل في حالات الطوارئ	إلغاء التعليل في حالات الطوارئ		
AUX	<b>USCITA COMANDO MODULI AUSILIARI (M160)</b>	AUXILIARY MODULE CONTROL OUTPUT (M160)	SALIDA MANDO MÓDULOS AUXI-LIARES (M160)	SAÍDA COMANDO MÓDULOS AUXILIARES (M160)	Έξοδος Χειρισμού Βοηθητικών Μονάδων (M160)	SORTIE COMMANDE MODULES AUXILIAIRES (M160)	STEU-RAUSGANG ZUSATZMO-DULE (M160)	
	KIEGÉSZÍTŐ MODULOK VEZÉRLÉSI KIMENET (M160)	VÝSTUP PRE POMOCNÉ KONTROLNÉ MODULY (M160)	WYJSCIE STEROWANIA MODUŁÓW POMOCNICZY-CH (M160)	VÝSTUP PRO POMOCNÉ KONTROLNÍ MODULY (M160)	IZLAZ KOMAN-DI POMOĆNIH MODULA (M160)	UITGANG BEDIENING HULPMO-DULES (M160)	UDGANG STYRING HJÆL-PEMODULER (M160)	
	LISÄMODUULIN OHJAUKSEN LILOSTULO-LIITIN (M160)	KONTROL-LUTGANG EKSTRAMODU-LER (M160)	UTGÅNG KOMMANDO EXTRAMODULER (M160)	Выход для управления вспомогательными модулями (M160)	مخرج التحكم بالمناجح المساعدة (M160)	مخرج التحكم بالمناجح المساعدة (M160)		





CARATTERISTICHE TECNICHE	TECHNICAL FEATURES	CARACTERÍSTICAS TÉCNICAS	CARACTERÍSTICAS TÉCNICAS
<b>Alimentazione (Vcc)</b>	Power Supply (Vdc)	Alimentación (Vcc)	Alimentação (Vcc)
<b>Consumo: inserito/disinserito</b>	Consumption: with alarm on with alarm off	Consumo: con alarma conectada con alarma desconectada	Consumo: alarme activado alarme desactivado
<b>Temperatura di lavoro</b>	Operating temperature	Temperatura de trabajo	Temperatura de trabalho
<b>Livello sonoro della sirena</b>	Siren sound level	Nivel sonoro de la sirena	Potência da sirene
<b>Frequenza operativa della sirena</b>	Siren Operating Frequency	Frecuencia de funcionamiento sirena	Frequência de operação sereia
<b>Chiusura centralizzata elettronica tramite comando al B.C.</b>	Electronic central door locking controlled by B.C.	Cierre centralizado electrónico mediante mando al B.C.	Fecho electrónico centralizado através comando ao B.C.
<b>Comando negativo blinker</b>	Blinker negative command	Mando negativo Blinker	Comando negativo Blinker
<b>Durata di allarme (sec)</b>	Alarm duration (sec)	Duración de la alarma (seg)	Duração de cada ciclo de alarme (seg)
<b>Radiocomandi con pila litio</b>	Remote control battery with lithium	Radiocontrol pila litio	Comando à distância pilha litio
<b>Dimensioni / Peso</b>	Dimensions / Weight	Dimensiones / Peso	Dimensões / Peso
<b>Tempo di immunità iniziale (durante il quale è possibile eseguire test su tutti gli ingressi d'allarme) (sec)</b>	Initial delay time (during this time, tests on the alarm inputs can be made) (sec)	Tempo de inmunidad inicial (durante los cuales es posible seguir el test sobre todas las tentativas de alarma) (seg)	Período de imunidade inicial (nesse momento pode-se ensaiar as proteções do alarme) (seg)
<b>Tempo di (sec): apertura chiusura da Body Computer</b>	Time for opening closing by Body Computer (sec)	Tempo de (seg) apertura cierre de Body Computer	Tempo (seg) de abertura/fecho do Body Computer
<b>SEGNALAZIONI: Se si sono verificati allarmi, al disinserimento, il led lampeggia con sequenze differenziate.</b>	<b>FUNCTION INDICATIONS:</b> If alarms have been tripped, on disactivation the LED flashes with differentiated sequences.	<b>SEÑALIZACIÓN:</b> Si se ha producido una alarma, a la desconexión, el led parpadea con frecuencia diferente para señalar la causa que la ha producido.	<b>SINALIZAÇÃO:</b> Depois de ser desactivado o alarme mantem aceso o led, mas conforme o motivo do disparo o led apagase um número de vezes diferente
<b>Tipo di allarme generato</b>	Type of alarm generated	Tipo de alarma que se ha generado	Tipo de alarme produzido
<b>Allarme protezione volumetrica</b>	Volumetric protection alarm	Alarma protección volumétrica	Alarme protecção volumétrica
<b>Allarme porte/ baule</b>	Door alarm/ boot alarm	Alarma puerta/maletero	Interruptor das portas capot
<b>Cofano</b>	Bonnet	Cofre	Mala
<b>Baule</b>	Boot alarm	Maletero	Capot
<b>Allarme moduli ausiliari</b>	Auxiliary module	Alarma modulos auxiliares	Módulos auxiliares
<b>Positivo chiave</b>	Key Positive	Positivo llave	Positivo chave



ΤΕΧΝΙΚΑ ΧΑΡΑΚΤΗΡΙΣΤΙΚΑ	CARACTÉRISTIQUES TECHNIQUES	TECHNISCHE DATEN	
Τροφοδοσία (Vcc)	Alimentation (Vcc)	Speisung (Vdc)	12V (10V-15V)
Κατανάλωση: Ενεργοποιημένο Μη ενεργοποιημένο	Consommation branché débranché	Verbrauch eingeschaltet ausgeschaltet	5mA 1,5mA
Θερμοκρασία Εργασίας	Température de travail	Arbeitstemperatur	-40°C +85°C
Ηχητικό Επίπεδο Της Σειρήνας	Niveau sonore de la sirène	Schallpegel der Sirene	115 dB
Συχνότητα λειτουργίας σειρήνα	Fréquence de fonctionnement sirène	Arbeitsfrequenz Sirene	869,85 MHz
Ηλεκτρονική Κεντρική Κλειδαριά Με Εντολή στο Body Computer.	Verrouillage centralisé électronique par le B.C.	Elektronische Zentralverriegelung mittels Ansteuerung von B.C.	
Αρνητικός Έλεγχος Blinker	Commande negative clignotant	Negative Blinkersteuerung	
Διάρκεια Συναγερμού (Sec)	Durée de l'alarme (secondes)	Alarmdauer (sekunden)	25 sec.
Τηλεχειρισμοί με Μπαταρία Λιθίου	Radiocommandes pile lithium	Fernbedienungen mit Lithium-Batterie	
Διαστάσεις/Βάρος	Dimensions (mm)/Poids (g)	Abmessungen/Gewicht	117,7x63,4x30,5mm/80g.
Χρόνος Αρχικής Αναμονής (κατά τη διάρκεια της οποίας είναι δυνατόν να πραγματοποιηθεί τεστ σε όλες τις εισόδους συναγερμού) (sec)	Temps d'immunité initiale pendant lequel peuvent s'effectuer les essais sur les entrées d'alarme	Anfängliche Immunitätszeit (während der alle Alarmeingänge getestet werden können) (Sek.)	25 sec.
Χρόνος (sec): άνοιγμα/κλείσιμο από Body Computer	Temps (en s.) d'ouverture fermeture depuis le Body	Öffnungs- und Schließzeit (s): von Body Computer	
ΕΠΙΣΗΜΑΝΣΕΙΣ: Εάν έχουν παρουσιαστεί συναγερμοί, κατά την απενεργοποίηση, το led αναβοσβήνει με διαφοροποιημένες ακολουθίες.	SIGNALISATIONS: si au moment de la désactivation la led rouge clignote, cela veut dire qu'en votre absence il y a eu une alarme	MELDUNGEN: Wenn es beim Ausschalten Alarme gegeben hat, blinkt die LED mit unterschiedlichen Sequenzen.	
Τύπος προκαλούμενου συναγερμού	Type d'alarme déclenchée	Art des verursachten Alarms	<ul style="list-style-type: none"> <li>-Numero di lampeggi LED con pausa di 3 sec.</li> <li>-Num. of flashes of the LED with 3 sec. pauses.</li> <li>-Número de parpadeos LED con pausa de 3 seg.</li> <li>-Número de intermitências do LED com pausa de 3 seg</li> <li>-Zahl der Blinkvorgänge der LED-Anzeige mit einer Pausenzeit von 3 Sek.</li> <li>-Αριθμός λαμπυρισμάτων LED με παύση 3 δευτερολέπτων.</li> </ul>
Συναγερμός ογκομετρικής προστασίας	Alarme protection volumétrique	Alarm von Innenraumschutz	1
Συναγερμός Πορτών/Πορτομαγαζ	Alarme portières/coffre	Türenalarm/Kofferraum	2
Καπό	Capot	Motorhaube	3
Πορτομαγαζ	Coffre	Kofferraum	4
Συναγερμός βοηθητικών μονάδων	Protection volumétrique	Zusat alarm modul	5
Θετικό κλειδιού	Positif clé	Positiv Schlüssel	6





MŰSZAKI ADATOK	TECHNICKE CHARAKTERISZTIKAI	CHARAKTERISZTIKAI TECHNICZNE	TECHNICKE CHARAKTERISZTIKAI
Tápfeszültség (Vea)	Zdroy (Vcc)	Zasilanie (Vcd)	Zdroy (Vcc)
Fogyasztás: Bekapcsolva Kikapcsolva	Szpotreba: pri zapnutom alarmu pri vypnutom alarmu	Zużycie: włączony wyłączony	Szpotfieba: pri zapnutém alarmu pri vypnutém alarmu
Munkahőmérséklet	Prevádzková teplota	Temperatura pracy	Provozní teplota
Szíréná hangerőssége	Zvuková hladina sirényy	Poziom głośności syreny	Zvuková hladina sirényy
Működési frekvencia szíréná	Prevádzkové frekvencie siréna	Częstotliwość pracy syrena	Provozní frekvence siréna
BC távirányító által vezrealt elektronikus közponitár	Centrálne elektronické zamykanie pomocou ovládača s B.C.	Elektroniczny zamek centralny sterowany przez B.C.	Centrálنى elektronické zamykání pomoci ovládače s B.C.
Blinker negativ vezérlés	Negativny povél smeroviek	Sterowanie ujemne blinker	Negativní povél smérovek
Riasztás időtartama (mp)	Doba alarmu (sec.)	Czas trwania alarmu (sek.)	Doba alarmu (sec.)
Lítiumelemes távirányító	Dialkóvy ovládač s lítiovou bateriou	Pilot z baterią litową	Dálkový ovládač s lithiovou baterií
Méreték/súly	Rozmery/Váha	Wymiar/ciężar	Rozměry/Váha
Kezdeti immunitási idő (mely alatt lehetséges elvégezni az összes riasztóbemenetet tesztjét) (mp)	Začiatková bezpečnostná doba (počas ktorej možno vykonať testy pre všetky vstupy na spustenie alarmu) (sec.)	Czas odporności początkowej (podczas którego jest możliwe wykonanie testów na wszystkich wejściach alarmowych) (sek.)	Počáteční bezpečnostní doba (během které je možno provést testy pro všechny vstupy pro spuštění alarmu)(sec.)
Body Computer nyitási zárási ideje (mp)	Doba (sec) na otvorenie a zatvorenie Body Computeru	Czas (sek.) otwarcia zamknięcia przez Body Computer	Doba (sec) pro otevření zavření Body Computeru
KIJELZÉSEK Ha riasztások léptek fel, a kikapcsoláskor a led különféle gyorsasággal villog	SIGNALIZÁCIA Ak došlo k alarmu, pri jeho vypnutí, blíkľ led s röznyimi frekvenciami	SYGNALIZACJE Jeżeli nastąpiły alarmy, przy wyłączeniu, LED miga z sekwencjami różnymi się	SIGNALIZACE Pokud došlo k alarmu, při jeho vypnutí, blíkľ led s röznyimi frekvenciami.
Indított riasztási típus	Typ signalizovaného alarmu	Typ alarmu powstałego	Typ signalizovaného alarmu
Volumetrikus védelem riasztás	Alarm priestorovej ochrany	Alarm ochrony wolumetrycznej	Alarm prostorové ochrany
Ajtó/csomagtartó riasztás	Alarm dvere/batožinovyy priestor	Alarm drzwi/bagażnik	Alarm dveře/zavazadlovyy prostor
Motorháztető	Kapota	Maska	Kapota
Csomagtartó	Batožinovyy priestor	Bagażnik	Zavazadlovyy prostor
Kiegészítő modulok riasztás	Alarm pomocných modulov	Alarm modulów pomocniczych	Alarm pomocných modulů
Kulcs pozitív	Kľúč pozitivny	Dodatni klucza	Klíč - pozitivní





TEHNİKE KARAKTERİSTİKE	TECHNISCHE KENMERKEN	TEKNISCHE EGENSCHAPEN	TEKNISET OMINAISUUDET	
Napajanje (Vcc)	Voeding (Vcc)	Strømforsyning (Vdc)	Virransyöttö (Vcc)	12V (10V-15V)
Potrošnja: uključena isključena	Verbruik: ingeschakeld uitgeschakeld	Energiforbrug: Med aktiveret alarm Med deaktivert alarm	Kulutus: kytketty poiskytketty	5mA 1,5mA
Temperatura rada	Bedrijfstemperatuur	Driftstemperatur	Työlämpötila	-40°C +85°C
Nivo zvuka sirene	Geluidsniveau van de sirene	Lydstyrke for sirenen	Sireenin äänitaso	115 dB
Radna frekvencija sirene	Werkfrequentie van de sirene	Driftsfrekvens for sirenen	Sireenin toimintataajuus	869,85 MHz
Elektronsko centralno zaključavanje pomoću komande na B.C.	Gecentraliseerde sluiting elektronisch via bediening met B.C.	Elektronisk centralås Via B.C. styring	Elektronisesti keskeytetty sulkeminen B.C. ohjauksen kautta	
Negativna komanda žmigavca	Negatieve bediening knipperlamp	Negativ styring blinker	Suuntavilkun negatiivinen ohjaus	
Trajanje alarma (sek)	Duur van het alarm (sec)	Alarmsens varighed (sek.)	Hälytyksen kesto (s)	25 sec.
Daljinski upravljači sa litijumskom baterijom	Afstandbediening met lithiumbatterij	Fjernbetjeninger Med lithiumbatteri	Kaukosäätimet litium-paristolla	
Dimenzije / Težina	Afmetingen / Gewicht	Dimensioner / Vægt	Mitat / Paino	117,7x63,4x30,5mm/80g.
Vreme početnog imuniteta (tokom kojeg se mogu obaviti testovi na svim ulazima alarma) (sek)	Beginwachttijd (tijdens deze tijd is het mogelijk om testen op alle alarmingangen uit te voeren) (sec)	Inledende immunitetstid (under hvilken det er muligt at udføre tests på alle alarmindgange) (sek.)	Immuneettiaika alussa (jonka aikana on mahdollista testata kaikki hälytykset) (s)	25 sec.
Vreme (sek): otvaranja zatvaranja od strane Komputera Vozila	Tijd voor (sec): openen - sluiten via computerbody	Tid for åbning og lukning fra Body Computer (sek.)	Aika (s): avaus sulku keskeyttökoneesta (Body Computer)	
SIGNALIZACIJE: Ako je došlo do alarma, led indikator će treperiti po različitim redosledu.	SIGNALERINGEN: Indien er zich alarmen hebben voorgedaan, knippert de led bij de uitschakeling met gedifferentieerde sequenties	MEDDELELSER: Hvis der har været udløst en alarm, vil led-lampen blinke med en anden hastighed.	ILMOITUKSET: Jos hälytyksiä on ilmennyt, led-valo vilkkuu erillisissä jaksossa poiskytkemään aikana.	
Tip nastalog alarma	Type gegeneerd alarm	Type aktiveret alarm	Syntynyt hälytys	-A LED lamp kanni viltan-kuulakkeen väline -Högere tillämpning (LED) i 3 sekundersintervall presenteras -Högare tillämpning (LED) presenteras i 3 sek. -Högare tillämpning (LED) presenteras i 3 sek. -Högare tillämpning (LED) presenteras i 3 sek. -Högare tillämpning (LED) presenteras i 3 sek. -Högare tillämpning (LED) presenteras i 3 sek. -Högare tillämpning (LED) presenteras i 3 sek.
Alarm	Alarm volumetrische beveliging	Alarm for volumetrisk beskyttelse	Volumetrisen suojauksen hälytys	1
Alarm vrata/ prtljaznika	Alarm deuren/koffer	Alarm døre/bagsmæk	Ovien/takaluukun hälytys	2
Hauba	Motorkap	Motorhjel	Konepelti	3
Prtljaznik	Koffer	Bagagerum	Takaluukku	4
Alarm pomoćnih modula	Alarm hulpmodules	Alarm hjælpemoduler	Lisämoduulien hälytys	5
Positivan ključ	Positief sleutel	Positiv nøgle	Positiivinen avain	6





TEKNISKE DATA	TEKNISKA EGENSKAPER	ТЕХНИЧЕСКИЕ ХАРАКТЕРИСТИКИ	الخصائص التقنية	
Strømforsyning (Vcc)	Kraftforsyning (Vcc)	Блок питания (В пост.т.)	التغذية بالتيار (بد تيار مستمر)	12V (10V-15V)
Forbruk: med aktivert alarm med deaktivert alarm	Förbrukning: aktiverat inaktiverat	Расход: включено отключено	الإستهلاك: مُفعل غير مُفعل	5mA 1,5mA
Driftstemperatur	Arbetstemperatur	Рабочая температура	درجة حرارة العمل	-40°C +85°C
Lydnivå på sirene	Sirénens ljudnivå	Уровень звука сирены	مستوى صوت صفارات الإنذار	115 dB
Driftsfrekvens på sirene	Sirénens arbetsfrekvens	Рабочая частота сирены	التردد التشغيلي لصفارة الإنذار	869,85 MHz
Elektronisk sentrallås kontrollert av B.C.	Elektronisk sentrallåsning styrt av B.C.	Центролизованное электронное выключение командой с бортового компьютера	قفل مركزي إلكتروني بواسطة التحكم بالمحاسب	
Negativ blinker-kontroll	Negativt kommando blinker	Бленкер отказа команды	تحكم سلبي بمصباح الوميض	
Alarmvarighet (sek)	Larmets varaktighet (sek)	Продолжительность аварийного сигнала (сек.)	(مدة الإنذار ثنائية)	25 sec.
Fjernkontroll med litumbatteri	Fjärrkontroller med litumbatteri	Блоки радиуправления с литиевой батарейкой	أجهزة التحكم عن بعد مع بطارية ليثيوم	
Mål / Vekt	Mått / Vikt	Размеры / Вес	الأبعاد / الوزن	117,7x63,4x30,5mm/80g.
Innledende immunitetstid (under denne tidsperioden kan tester på alle alarmringer uføres) (sek)	Tid før inledande immunitet (under vilken du kan utføre test på alla larmringingar) (sek)	Время начального иммунитета (во время которого можно выполнить тестирование всех входов аварийного сигнала) (сек.)	وقت الرقبة الأولية (و التي يمكن خلالها إجراء اختبار لجميع مدخلات (الإنذار) ثنائية)	25 sec.
Tidsperiode for (sek): åpning lukking av Body Computer	Tid for (sek): öppning stängning från Body Computer	Время (в сек.) включения и выключения бортового компьютера	(وقت ثنائية) فتح وإغلاق بواسطة هيكل Body Computer الكمبيوتر	
FUNKSJONSINDIKASJONER: Hvis alarmer er blitt utløst, ved deaktivering blinker led-lampen med forskjellige sekvenser	SIGNALERINGAR: Om det har förekommit larm blinkar lysdioden med olika sekvenser vid inaktiveringingen	ИНДИКАТОРЫ: Если имеются аварийные сигналы, то при отключении сигнализации СИД мигает с разной частотой	الإبلاغ: إذا حدثت إنذار، عند إيقاف تفعيل الإنذار، سوف يومض مصباح الليد بتسلسلات مختلفة.	
Type generert alarm	Typ av genererat larm	Тип созданного аварийного сигнала	نوع الإنذار المنبعث	<small>-Ant. blinkinger på LED-lampen med positiv på 1 sek. -Antal blinkningar av lysdioden med positiv på 1 sek. -Alarmlampens ljusstyrke i styrningsposisjon = 1 lux. -Larmstyrketilgang ved 100 dB i 1 m.</small>
Alarm volumetrisk beskyttelse	Larm volumetrisk skydd	Аварийный сигнал объемной защиты	إنذار حماية حجمية	1
Alarm dør/bagasjerom	Larm dörrar/baklucka	Аварийный сигнал дверей / багажника	إنذار الأبواب صندوق الأمتعة	2
Panser	Motorhuv	Капот	غطاء المحرك	3
Bagasjerom	Baklucka	Багажник	صندوق الأمتعة	4
Alarm ekstramoduler	Larm extramoduler	Аварийный сигнал вспомогательных модулей	إنذار الملحاح المساعدة	5
Positiv nøkkel	Positiv nyckel	Положительный для ключа	مفتاح ايجابي	6





**DURANTE LA MANUTENZIONE DEL VEICOLO FARE ATTENZIONE A NON URTARE LA LEVA DEL PULSANTE COFANO PER EVITARE DI DANNEGGIARLO.**

**DURING THE MAINTENANCE BE SURE NOT DAMAGE THE LEVER OF BONNET SWITCH.**

**DURANTE EL MANTENIMIENTO DEL VEHÍCULO PRESTAR ATENCIÓN A NO GOLPEAR LA PALANCA DEL PULSADOR DEL COFRE PARA EVITAR ESTROPEARLO.**

**DURANTE A MANUTENÇÃO DO VEÍCULO PRESTAR ATENÇÃO PARA NÃO BATER CONTRA A LINGUETA DO BOTÃO DO COFRE PARA EVITAR A SUA DANIFICAÇÃO.**

**ΚΑΤΑ ΤΗΝ ΣΥΝΤΗΡΗΣΗ ΤΟΥ ΟΧΗΜΑΤΟΣ ΔΕΝ ΘΑ ΠΡΕΠΕΙ ΝΑ ΜΕΤΑΒΛΗΘΕΙ Η ΡΥΘΜΙΣΗ Ή ΝΑ ΚΑΤΑΣΤΡΑΦΕΙΤΟ ΜΠΟΥΤΟΝ ΚΑΠΟ.**

**PENDANT L'ENTRETIEN DU VÉHICULE, PRÊTER ATTENTION À NE PAS COGNER LE LEVIER DU BOUTON DU COFFRE POUR ÉVITER DE L'ENDOMMAGER.**

**WÄHREND DER WARTUNG DES FAHRZEUGS DARAUFG ACHTEN, NICHT GEGEN DIE FEDER DES HECKKLAPPENKNOPFES ZU STOSSEN, UM IHN NICHT ZU BESCHÄDIGEN.**

**A JÁRMŰ KARBANTARTÁSA FOLYAMÁN VIGYÁZZON ARRÁ, HOGY NE ŰSSE MEG A MOTORHÁZFEDEL GOMBJÁNAK NYELVÉT A SÉRŰLÉSÉNEK MEGAKADÁLYOZÁSA VÉGETT.**

**POČAS ÚDRŽBY VOZIDLA DÁVAJTE POZOR, ABY STE NENARAZILI PÁČKU TLAČIDLÁ KAPOTY, PRETOŽE BY MOHLO DÓJST K JEJ POŠKODENIU.**

**PODCZAS KONSERWACJI POJAZDU UWAŻAĆ, ŻEBY NIE UDERZYĆ O DŹWIGIENKĘ PRZYCISKU MASKI I NIE USZKODZIĆ GO.**

**BĚHEM ÚDRŽBY VOZIDLA DÁVEJTE POZOR, ABYSTE NENARAZILI NA PÁČKU TLAČÍTKA KAPOTY, NEBOŤ BY MOHLO DOJÍT K JEJÍMU POŠKOZENÍ.**

**TOKOM ODRŽAVANJA VOZILA PAŽITE DA NE UDARITE U POLUGU DUGMETA HAUBE NA NAČIN DA SE NE OŠTETI.**

**TIJDENS HET ONDERHOUD VAN HET VOERTUIG MOET U OPLETTEN OM NIET TEGEN DE HENDEL VAN DE DRUKKNOP VOOR DE MOTORCAP TE STOTEN, OM TE VERMIJDEN DAT DIE BESCHADIGD RAAKT.**

**UNDER VEDLIGHOLDSE AF KØRETØJET SKAL DER UDVIKSES FORSIGTIGHED MED IKKE AT BESKADIGE HÅNDTAGET MED TASTEN TIL MOTORHJELMEN.**

**AJONEUVON HUOLLON AIKANA VARO KOLHIMAUSTA KONEPELLIN PAINIKKEEN VIPUA SEN VAURIOITUMISEN VÄLTÄMISEKSI.**

**UNDER VEDLIKEHOLD AV KJØRETØYET, PÅSE AT SPAKEN TIL PANSERKNAPPEN IKKE BLIR STØTET BORTI FOR Å UNNGÅ SKADE PÅ DENNE.**

**UNDER UNDERHÅLL AV FORDONET SKA DU SE UPP SÅ ATT DU INTE STÖTER TILL MOTORHUVSKNAPPENS SPÄRR FÖR ATT UNDVIKA ATT SKADA DEN.**

**ВО ВРЕМЯ ТЕХОБСЛУЖИВАНИЯ АВТОМОБИЛЯ БУДЬТЕ ВНИМАТЕЛЬНЫ, ЧТОБЫ НЕ ЗАДЕТЬ РЫЧАЖОК КНОПКИ КАПОТА, ВО ИЗБЕЖАНИИ ЕГО ПОВРЕЖДЕНИЯ.**

**خلال صيانة السيارة، يجب الحرص على عدم صدم ذراع زر غطاء المحرك لتجنب إتلافه.**



**LE BATTERIE SONO CONSIDERATE RIFIUTI PERICOLOSI E VANNO SMALTITE SECONDO LA NORMATIVA IN VIGORE.**

**BATTERIES ARE CONSIDERED HAZARDOUS WASTE AND SHOULD BE DISPOSED OF IN ACCORDANCE WITH THE LAW IN FORCE.**

**LAS BATERÍAS SE CONSIDERAN RESIDUOS PELIGROSOS Y DEBEN ELIMINARSE RESPETANDO LAS NORMATIVAS VIGENTES.**

**PILHAS SÃO CONSIDERADOS RESÍDUOS PERIGOSOS E DEVEM SER ELIMINADOS DE ACORDO COM A LEGISLAÇÃO EM VIGOR.**

**ΟΙ ΜΠΑΤΑΡΙΕΣ ΘΕΩΡΟΥΝΤΑΙ ΕΠΙΚΙΝΔΥΝΑ ΑΠΟΒΛΗΤΑ ΚΑΙ ΔΙΑΤΙΘΕΝΤΑΙ ΣΥΜΦΩΝΑ ΜΕ ΤΗΝ ΙΣΧΥΟΥΣΑ ΝΟΜΟΘΕΣΙΑ.**

**LES PILES SONT CONSIDÉRÉES COMME DÉCHETS DANGEREUX ET DOIVENT ÊTRE ÉLIMINÉES CONFORMÉMENT À LA RÉGLEMENTATION EN VIGUEUR.**

**DIE BATTERIEN GELTEN ALS GEFÄHRLICHER SONDERMÜLL UND MÜSSEN UNTER BEACHTUNG DER ENTSPRECHENDEN BESTIMMUNGEN ENTSORGT WERDEN.**

**AZ AKKUMULÁTOROK SPECIÁLIS HULLADÉKNAK SZÁMÍTANAK, ÍGY EZEK MEGSEMMISÍTÉSÉT AZ ÉRVÉNYBEN LÉVŐ SZABÁLYOK SZERINT KELL ELVÉGEZNI.**

**BATÉRIE SÚ POVAŽOVANÉ ZA NEBEZPEČNÝ ODPAD A MUSIA BYĚ LIKVIDOVANÉ PODĚLA PLATNÝCH PREDPISOV.**

**BATERIE SĄ UWAŻANE ZA ODPADY NIEBEZPIECZNE I MUSZĄ BYĆ LIKWIDOWANE ZGODNIE Z OBOWIĄZUJĄCYMI NORMAMI.**

**BATERIE JSOU POVAŽOVÁNY ZA NEBEZPEČNÝ ODPAD A MUSÍ BÝT DSTRANĚNÝ PODLE PLATNÝCH PFIEDPISŮ.**

**BATERIJE SE SMATRAJU OPASNIM OTPADOM I ODLAŽU SE U SKLADU SA PROPISIMA NA SNAZI.**

**DE BATTERIJEN MOETEN ALS GEVAARLIJK AFVAL WORDEN BESCHOUWD EN DIENT U TE VERWIJDEREN VOLGENS DE NORMEN DIE VAN KRACHT ZIJN.**

**BATTERIERNE ER FARLIGT AFFALD DER SKAL BORTSKAFFES I OVERENSTEMMELSE MED DE GÆLDENDE REGLER.**

**AKUT OVAT VAARALLISTA ONGELMAJÄTETTÄ, JA NE ON HÄVITETTÄVÄ VOIMASSA OLEVIEN MÄÄRÄYSTEN MUKAISESTI.**

**BATTERIENE ANSES SOM FARLIG AVFALL OG SKAL KASSERES I HENHOLD TIL GJELDENDE FORSKRIFTER.**

**BATTERIER ANSES SOM FARLIGT AVFALL OCH SKA KASSERAS ENLIGT GÄLLANDE LAGSTIFTNING.**

**АККУМУЛЯТОРНЫЕ БАТАРЕИ СЧИТАЮТСЯ ОПАСНЫМИ ОТХОДАМИ, ОНИ ПОДЛЕЖАТ УТИЛИЗАЦИИ СОГЛАСНО ДЕЙСТВУЮЩИМ НОРМАТИВНЫМ ТРЕБОВАНИЯМ.**

**تعتبر البطاريات نفايات خطيرة وينبغي التخلص منها وفقاً للوائح السارية.**



(da staccare e consegnare al proprietario del veicolo)



### CERTIFICATO DI INSTALLAZIONE



Il sottoscritto, \_\_\_\_\_ installatore, certifica di aver eseguito personalmente l'installazione del dispositivo di protezione del veicolo descritto qui di seguito, conformemente alle istruzioni del fabbricante.

#### Descrizione del veicolo

- Marca: \_\_\_\_\_
- Tipo: \_\_\_\_\_
- Numero di serie: \_\_\_\_\_
- Numero di immatricolazione: \_\_\_\_\_

#### Descrizione del dispositivo di protezione del veicolo

- Marca: \_\_\_\_\_
- Tipo: \_\_\_\_\_
- Numero di omologazione: \_\_\_\_\_

Fatto a \_\_\_\_\_, il \_\_\_\_\_

Indirizzo completo dell'installatore (e timbro): \_\_\_\_\_

Firma: \_\_\_\_\_

(precisare le funzioni svolte) \_\_\_\_\_



(to be cut out and issued to the vehicle owner)

### INSTALLATION CERTIFICATE



I the undersigned, \_\_\_\_\_ professional installer, certify that the installation of the vehicle protection system described below has been carried out by myself in accordance with the installation instructions supplied by the manufacturer of the system.

#### Description of the vehicle

- Make: \_\_\_\_\_
- Type: \_\_\_\_\_
- Serial number: \_\_\_\_\_
- Numero di immatricolazione: \_\_\_\_\_

#### Description of the vehicle protection system

- Make: \_\_\_\_\_
- Type: \_\_\_\_\_
- Approval number: \_\_\_\_\_

at \_\_\_\_\_, on \_\_\_\_\_

Installer's full address (and stamp, if appropriate): \_\_\_\_\_

Signature: \_\_\_\_\_

(please specify job position) \_\_\_\_\_







(cortar y entregar al dueño del vehículo)



### CERTIFICADO DE INSTALACIÓN



El taller, \_\_\_\_\_, instalador, certifica haber realizado personalmente la instalación del dispositivo de protección del vehículo descrito a continuación, de acuerdo a las instrucciones del fabricante.

#### Descripción del vehículo

- Marca: \_\_\_\_\_
- Tipo: \_\_\_\_\_
- Número de serie: \_\_\_\_\_
- Número de matrícula: \_\_\_\_\_

#### Descripción del dispositivo de protección del vehículo

- Marca: \_\_\_\_\_
- Tipo: \_\_\_\_\_
- Número de homologación: \_\_\_\_\_

Realizado en \_\_\_\_\_, el \_\_\_\_\_

Domicilio completo del instalador (y sello): \_\_\_\_\_

Firma: \_\_\_\_\_

(especificar las funciones desarrolladas) \_\_\_\_\_



(destacar e entregar ao proprietário do veículo)

### CERTIFICADO DE INSTALAÇÃO



O subscrito, \_\_\_\_\_, instalador, certifica que efectuou pessoalmente a instalação do dispositivo de protecção do veículo descrito a seguir, em conformidade com as instruções do fabricante.

#### Descrição do veículo

- Marca: \_\_\_\_\_
- Tipo: \_\_\_\_\_
- Número de série: \_\_\_\_\_
- Número de matrícula: \_\_\_\_\_

#### Descrição do dispositivo de protecção do veículo

- Marca: \_\_\_\_\_
- Tipo: \_\_\_\_\_
- Número de homologação: \_\_\_\_\_

efectuada para \_\_\_\_\_, aos \_\_\_\_\_

Direcção completa do instalador (ou carimbo): \_\_\_\_\_

Assinatura: \_\_\_\_\_

(especificar as funções desempenhadas) \_\_\_\_\_





(κόψτε το και παραδώστε το στον ιδιοκτήτη του ανσκινητόν)

### ΠΙΣΤΟΠΟΙΗΤΙΚΟ ΕΓΚΑΤΑΣΤΑΣΗΣ



Ο κάτωθι υπογεγραμμένος, \_\_\_\_\_, εγκαταστάτης, πιστοποιεί ότι έκανε προσωπικά την εγκατάσταση της διάταξης προστασίας του οχήματος που περιγράφεται παρακάτω, σύμφωνα με τις οδηγίες του κατασκευαστή.

#### Περιγραφή του οχήματος

- μάρκα: \_\_\_\_\_
- τύπος: \_\_\_\_\_
- αριθμός σειράς: \_\_\_\_\_
- αριθμός μητρώου: \_\_\_\_\_

#### Περιγραφή της διάταξης προστασίας του οχήματος

- μάρκα: \_\_\_\_\_
- τύπος: \_\_\_\_\_
- αριθμός έγκρισης: \_\_\_\_\_

Έγινε στη \_\_\_\_\_, την \_\_\_\_\_

Πλήρης διεύθυνση του εγκαταστάτη (και σφραγίδα): \_\_\_\_\_

Υπογραφή: \_\_\_\_\_

(διευκρινίστε τις εργασίες που έγιναν) \_\_\_\_\_



(à détacher et donner au propriétaire du véhicule)

### ATTESTATION DE MONTAGE



Je soussigné, \_\_\_\_\_, installateur professionnel, certifie que l'installation, définie ci-dessous, a été réalisée par mes soins conformément à la notice de montage et suivants les règles de la profession.

#### Description du vehicule

- Marque: \_\_\_\_\_
- Type: \_\_\_\_\_
- Numéro de série: \_\_\_\_\_
- Numéro d'immatriculation: \_\_\_\_\_

#### Description du dispositif de protection

- Marque: \_\_\_\_\_
- Type: \_\_\_\_\_
- Numéro d'homologation \_\_\_\_\_

Fait à \_\_\_\_\_, le \_\_\_\_\_

Cachet de l'installateur: \_\_\_\_\_

Signature: \_\_\_\_\_

(Fonction dans l'entreprise) \_\_\_\_\_





(Abtrennen und dem Fahrzeugbesitzer aushändigen)



## INSTALLATIONS - ZERTIFIKAT



Der Unterzeichner, \_\_\_\_\_ Installateur, bestätigt hiermit, die Installation der nachfolgend genannten Anlage zur Fahrzeugüberwachung persönlich ausgeführt zu haben, entsprechend den Einbauanweisungen des Herstellers.

### Angaben zum Kraftfahrzeug

- Fahrzeug-fabrikat: \_\_\_\_\_
- Fahrzeug-typ/modell: \_\_\_\_\_
- Fahrgestellnummer: \_\_\_\_\_
- Fahrzeugbriefnummer: \_\_\_\_\_

### Angaben zur Anlage der Fahrzeugüberwachung

- Fabrikat: \_\_\_\_\_
- Typ: \_\_\_\_\_
- Homologationsnummer: \_\_\_\_\_
- Eingebaut in \_\_\_\_\_, am \_\_\_\_\_
- Vollständige Adresse der Installationsfirma: \_\_\_\_\_
- Unterschrift: \_\_\_\_\_
- (Angabe der Funktion im Unternehmen) \_\_\_\_\_



(levágandó és a gépkocsitulajdonosnak átadandó)

## BESZERELÉSI BIZONYÍTVÁNY



Alulírott z \_\_\_\_\_ beszerelő, bizonyítom, hogy az autóriasztó berendezést személyesen, a gyártó utasításainak megfelelően szereltem be a következőkben pontosított gépkocsiba.

### A gépkocsi leírása

- Márka: \_\_\_\_\_
- Típus: \_\_\_\_\_
- Sorszám: \_\_\_\_\_
- Forgalmiszám: \_\_\_\_\_

### A gépkocsi védelmirendszerének leírása

- Márka: \_\_\_\_\_
- Típus: \_\_\_\_\_
- Homologációs szám: \_\_\_\_\_
- Készült z \_\_\_\_\_, dátum \_\_\_\_\_
- A beszerelő teljes címe (és bélyegzője): \_\_\_\_\_
- Aláírás: \_\_\_\_\_
- (megjelölni a beosztást) \_\_\_\_\_





(Oddeliť a odovzdať majiteľovi vozidla)



## INŠTALAČNÝ CERTIFIKÁT



Dolupodpísaný, \_\_\_\_\_, profesionálny mechanik, potvrdzuje, že osobne vykonal montáž zariadenia na ochranu nižšie opísaného vozidla v súlade s pokynmi od výrobcu.

### Opis vozu

- Značka: \_\_\_\_\_
- Typ: \_\_\_\_\_
- Sériové číslo: \_\_\_\_\_
- Evidenčné číslo: \_\_\_\_\_

### Opis ochranného zariadenia vozidla

- Značka: \_\_\_\_\_
- Typ: \_\_\_\_\_
- Homologáčne číslo: \_\_\_\_\_

Vykonané pre \_\_\_\_\_, dňa \_\_\_\_\_

Úplná adresa automechanika (a pečiatka): \_\_\_\_\_

Podpis: \_\_\_\_\_

(špecifikovať vykonané úkony) \_\_\_\_\_



(odčítať i wręczyć właścicielowi pojazdu)

## CERTYFIKAT INSTALACJI



Niżej podpisany, \_\_\_\_\_ instalator certyfikuje, że dokonał osobiście instalacji urządzenia zabezpieczającego poniżej opisany pojazd, zgodnie z instrukcjami producenta.

### Opis pojazdu

- Marka: \_\_\_\_\_
- Typ: \_\_\_\_\_
- Numer seryjny: \_\_\_\_\_
- Numer fabryczny: \_\_\_\_\_

### Opis urządzenia zabezpieczającego pojazd

- Marka: \_\_\_\_\_
- Typ: \_\_\_\_\_
- Numer homologacji: \_\_\_\_\_

Wykonano w \_\_\_\_\_, dnia \_\_\_\_\_

Adres kompletny instalatora (i pieczętka): \_\_\_\_\_

Podpis: \_\_\_\_\_

(wyszczególnić wykonane funkcje) \_\_\_\_\_





(Oddělit a předat majiteli vozidla)



## INSTALAČNÍ CERTIFIKÁT



Níže podepsaný, \_\_\_\_\_, profesionální mechanik, potvrzuje, že osobně provedl montáž zařízení pro ochranu níže popsaného vozidla v souladu s pokyny od výrobce.

### Popis vozu

- Značka: \_\_\_\_\_
- Typ: \_\_\_\_\_
- Sériové číslo: \_\_\_\_\_
- Evidenční číslo: \_\_\_\_\_

### Popis ochranného zařízení vozidla

- Značka: \_\_\_\_\_
- Typ: \_\_\_\_\_
- Homologační číslo: \_\_\_\_\_

Provedeno pro \_\_\_\_\_, dne \_\_\_\_\_

Kompletní adresa automechanika (a razítko): \_\_\_\_\_

Podpis: \_\_\_\_\_

(specifikovat provedené úkony) \_\_\_\_\_



(otkinuti i dostaviti vlasniku vozila)

## POTVRDA O INSTALACIJI



Ja dole potpisani, \_\_\_\_\_, instalater, povrdjujem da sam lično obavio instalaciju uređaja za zaštitu vozila opisanog u daljem tekstu, u skladu sa uputstvima proizvođača.

### Opis vozila

- Marka: \_\_\_\_\_
- Tip: \_\_\_\_\_
- Sérijski broj: \_\_\_\_\_
- Registarski broj: \_\_\_\_\_

### Opis uređaja za zaštitu vozila

- Marka: \_\_\_\_\_
- Tip: \_\_\_\_\_
- Broj odobrenja: \_\_\_\_\_

Izrađeno u \_\_\_\_\_, dana \_\_\_\_\_

Kompletna adresa instalatera (i pečat): \_\_\_\_\_

Potpis: \_\_\_\_\_

(navesti obavljene funkcije) \_\_\_\_\_





(los te maken en aan de eigenaar van het voertuig te overhandigen)



### INSTALLATIECERTIFICAAT



Ondergetekende, \_\_\_\_\_, installateur, certificeert dat hij/zij de installatie van het hier beschreven beveiligingssysteem van het voertuig persoonlijk heeft uitgevoerd, in overeenstemming met de instructies van de fabrikant.

#### Beschrijving van het voertuig

- Merk: \_\_\_\_\_
- Type: \_\_\_\_\_
- Serienummer: \_\_\_\_\_
- Kentekenplaat: \_\_\_\_\_

#### Beschrijving van het beveiligingssysteem van het voertuig

- Merk: \_\_\_\_\_
- Type: \_\_\_\_\_
- Homologatienummer: \_\_\_\_\_

Opgesteld te \_\_\_\_\_, op \_\_\_\_\_

Volledig adres van de installateur (en stempel): \_\_\_\_\_

Handtekening: \_\_\_\_\_

(de uitgevoerde functies vermelden) \_\_\_\_\_



(Fjernes og opbevares af køretøjets ejer)

### INSTALLATIONS – CERTIFIKAT



Undertegnede installatør, \_\_\_\_\_, erklærer at have installeret køretøjets beskyttelsessystem, som beskrevet i det følgende, i egen person og efter fabrikantens anvisninger.

#### Beskrivelse af køretøjet

- Fabrikant: \_\_\_\_\_
- Model: \_\_\_\_\_
- Serienummer: \_\_\_\_\_
- Registreringsnummer: \_\_\_\_\_

#### Beskrivelse af køretøjets beskyttelsessystem

- Fabrikant: \_\_\_\_\_
- Model: \_\_\_\_\_
- Godkendelsesnummer: \_\_\_\_\_

Installeret i \_\_\_\_\_, den \_\_\_\_\_

Installatørens fulde adresse (og stempel): \_\_\_\_\_

Underskrift: \_\_\_\_\_

(Stillingsbetegnelse) \_\_\_\_\_





(irrota ja toimita ajoneuvon omistajalle)



## ASENNUKSEN SERTIFIKAATTI



Allekirjoittanut, \_\_\_\_\_  
asentaja, vakuuttaa että on asentanut henkilökohtaisesti hälytysjärjestelmän jäljempänä  
kuvattuun ajoneuvoon valmistajan toimittamien asennusohjeiden mukaisesti.

### Ajoneuvon kuvaus

- Merkki: \_\_\_\_\_
- Tyyppi: \_\_\_\_\_
- Sarjanumero: \_\_\_\_\_
- Rekisterinumero: \_\_\_\_\_

### Ajoneuvon hälytysjärjestelmän kuvaus

- Merkki: \_\_\_\_\_
- Tyyppi: \_\_\_\_\_
- Tyyppihyväksyntänumero: \_\_\_\_\_

Laadittu \_\_\_\_\_, paikka \_\_\_\_\_

Asentajan täydellinen osoite (ja leima): \_\_\_\_\_

Allekirjoitus: \_\_\_\_\_

(tarkenna suoritettut toimenpiteet) \_\_\_\_\_



(skal tas av og leveres til kjøretøyet eier)

## INSTALLASJONSERTIFIKAT



Undertegnede, \_\_\_\_\_,  
installatør, bekrefter at installasjonen av kjøretøyet beskyttelsessystem som er beskrevet  
under, har blitt utført av meg personlig i henhold til produsentens anvisninger.

### Beskrivelse av kjøretøy

- Merke: \_\_\_\_\_
- Type: \_\_\_\_\_
- Serienummer: \_\_\_\_\_
- Registreringsnummer: \_\_\_\_\_

### Beskrivelse av kjøretøyet beskyttelsessystem

- Merke: \_\_\_\_\_
- Type: \_\_\_\_\_
- Homologeringsnummer: \_\_\_\_\_

Utført ved \_\_\_\_\_, den \_\_\_\_\_

Installatørens fulle adresse (og stempel): \_\_\_\_\_

Signatur: \_\_\_\_\_

(vennligst oppgi stilling) \_\_\_\_\_





(ska tagas loss och överlämnas till fordonets ägare)



### INSTALLATIONS CERTIFIKAT



Undertecknad, \_\_\_\_\_  
installatör, intygar härmed att jag personligen har utfört installationen av fordonets  
skyddsanordning som beskrivs nedan, i enlighet med tillverkarens anvisningar.

#### Beskrivning av fordonet

- Märke: \_\_\_\_\_
- Typ: \_\_\_\_\_
- Serienummer: \_\_\_\_\_
- Registreringsnummer: \_\_\_\_\_

#### Beskrivning av fordonets skyddsanordning

- Märke: \_\_\_\_\_
- Typ: \_\_\_\_\_
- Typgodkännandenummer: \_\_\_\_\_

Gjord i \_\_\_\_\_, den \_\_\_\_\_

Installatörens fullständiga adress (samt stämpel): \_\_\_\_\_

Underskrift: \_\_\_\_\_

(ange utförda funktioner) \_\_\_\_\_



(оторвать и вручить владельцу автомобиля)

### УСТАНОВОЧНЫЙ СЕРТИФИКАТ



Нижеподписавшийся установщик заявляет, \_\_\_\_\_,  
что он лично выполнил установку нижеописанного автомобильного охранного  
устройства согласно инструкциям производителя.

#### Описание автомобиля

- Торговая марка: \_\_\_\_\_
- Тип: \_\_\_\_\_
- Серийный номер: \_\_\_\_\_
- Регистрационный номер: \_\_\_\_\_

#### Описание автомобильного охранного устройства

- Торговая марка: \_\_\_\_\_
- Тип: \_\_\_\_\_
- Омологационный номер: \_\_\_\_\_

Изготовлено в \_\_\_\_\_, (дата) \_\_\_\_\_

Полный адрес установщика (с печатью): \_\_\_\_\_

Подпись: \_\_\_\_\_

(указать должность) \_\_\_\_\_







(يجب فصلها وتسليمها لمالك المركبة)



### شهادة تثبيت

الموقعون أدناه، المثبت بشهد بأنه أجرى شخصيا تركيب جهاز حماية السيارة المحددة أدناه، وفقا لتعليمات الشركة الصانعة.

#### وصف السيارة

- العلامة التجارية: \_\_\_\_\_
- النوع: \_\_\_\_\_
- رقم التسلسلي: \_\_\_\_\_
- رقم التسجيل: \_\_\_\_\_

#### وصف جهاز حماية السيارة

- العلامة التجارية: \_\_\_\_\_
- النوع: \_\_\_\_\_
- عدد الموافقة: \_\_\_\_\_
- صنّع في \_\_\_\_\_ ، في تاريخ \_\_\_\_\_
- العنوان الكامل للمثبت (والختم): \_\_\_\_\_
- التوقيع: \_\_\_\_\_
- (حدّد المهام التي تم تنفيذها)



## SIMPLIFIED EU DECLARATION OF CONFORMITY

Hereby, Meta System S.p.A. declares that radio Siren type WFR and interface for radio Siren WFR are in compliance with Radio Equipment Directive 2014/53/EU, and ECE R 116 Regulation.

**Frequency Bands in which the radio equipment operates:**

869.70 MHz – 870.00 MHz <10mW e.i.r.p.

The full text of the EU Declaration of Conformity is available at the following internet address: <https://docs.metasystem.it/>

**Certificate Holder's Address:**

Meta System S.p.A.  
Via Galimberti 5  
42124 Reggio Emilia  
Italy





DATI E CARATTERISTICHE TECNICHE POSSONO ESSERE VARIATI SENZA PREAVVISO.  
 TECHNICAL DATA AND SPECIFICATIONS MAY BE CHANGED WITHOUT NOTICE.  
 LOS DATOS Y CARACTERISTICAS TECNICAS PUEDEN VARIARSE SIN PREVIO AVISO.  
 OS DADOS E AS CARACTERISTICAS TÉCNICAS PODERÃO SOFRER VARIAÇÕES  
 SEM PRÉVIO AVISO.

ΣΤΟΙΧΕΙΑ ΚΑΙ ΤΕΧΝΙΚΑ ΧΑΡΑΚΤΗΡΙΣΤΙΚΑ ΜΠΟΡΟΥΝ ΝΑ ΜΕΤΑΒΛΗΘΟΥΝ  
 ΧΩΡΙΣ ΠΡΟΗΓΟΥΜΕΝΗ ΕΝΗΜΕΡΩΣΗ.

LES DONNEES ET LES CARACTERISTIQUES TECHNIQUES PEUVENT SUBIR  
 DES VARIATIONS A TOUT MOMENT ET SANS PREAVIS.

DIE TECHNISCHEN DATEN UND EIGENSCHAFTEN KÖNNEN OHNE VORHERIGE  
 MITTEILUNG GEÄNDERT WERDEN.

A MŰSZAKI ADATOK MINDEN ELÁZETES BEJELENTÉS NÉLKŰL VÁLTOZHATNAK.  
 TECHNICKÉ DÁTA A ŠPECIFIKÁCIA MÔŽU BYŤ ZMENENÉ BEZ UPOZORNENIA VOPRED.

DANE I CHARAKTERYSTYKI TECHNICZNE MOGĄ BYĆ MIENIONE BEZ.  
 TECHNICKÁ DATA A SPECIFIKACE MOHOU BYŤ POZMĚNĚNY  
 BEZ UPOZORNĚNÍ PŘEDEM.

PODACI I KARAKTERISTIKE SE MOGU IZMENITI BEZ DAVANJA PRETHODNOG OBAVEŠTENJA.  
 GEVEGENS EN TECHNISCHE KENMERKEN KUNNEN WJZINGINGEN ONDERGAAN ZONDER KENNI-  
 SGEVING VOORAF

TEKNISKE DATA OG KARAKTERISTIKA KAN BLIVE ÆNDRET UDEN FORUDGÅENDE VARSEL.  
 TIEDOT JA TEKNISET OMINAISUUDET VOIVAT MUUTTUA ILMAN ENNAKKOILMOITUSTA.

TEKNISKE DATA OG SPESIFIKASJONER KAN ENDRES UTEN FORVARSEL.

TEKNISKA UPPGIFTER OCH EGENSKAPER KAN ÄNDRAS UTAN FÖRVARNING.

ДАННЫЕ И ТЕХНИЧЕСКИЕ ХАРАКТЕРИСТИКИ МОГУТ БЫТЬ ИЗМЕНЕНЫ БЕЗ ПРЕДУПРЕЖДЕНИЯ.

يمكن تغيير البيانات والمواصفات دون إشعار مسبق.



[www.metasystem.it](http://www.metasystem.it)

Meta System S.p.A. - Via T. Galimberti, 5 - 42124 Reggio Emilia - ITALY  
 Tel. +39 0522 364 111 - Fax. +39 0522 364 150 - [info@metasystem.it](mailto:info@metasystem.it)

COMPANY WITH QUALITY SYSTEM  
 CERTIFIED BY DNV  
 ==UNI EN ISO 9001:2008==

COMPANY WITH QUALITY SYSTEM  
 CERTIFIED BY DNV  
 ==ISO/TS16949:2009==

COMPANY WITH QUALITY SYSTEM  
 CERTIFIED BY CSQ  
 ==UNI EN ISO 14001:2004==

5040347802

